

Log Max **2000T**

Vartotojo vadovas



www.logmax.com

[t] 1.7

Vartotojo vadovas originalo kalba



Stationsvägen 12 - 77013 Grangärde - SWEDEN
Tel. +46 240 59 11 00
info@logmax.com www.logmax.com

Turinys

Pratarmė	11
Apie šį vadovą	11
Autorių teisės	11
Pastabos ir pasiūlymai	11
Sąvokų apibrėžtys	12
Sauga	13
Bendroji dalis	13
Įspėjimai ir simboliai	13
Saugos lipdukai	14
„Head“ (Galva)	14
Transporteris	14
Žinių reikalavimai	15
Apsauginė įranga	15
Naudojimo sritis	15
Rizikos zona	15
Grandininis šūvis	16
Suspaudimo pavojus	17
Slėginiai ir karšti skysčiai	17
Sprogimo rizika	17
Pakeitimai	18
Transporterio techninė priežiūra	18
Informacija apie garantijas ir skundus	19
Skundai	19
Montavimo instrukcijos	21
Reikalavimai, pateikti mašinos savininkui	21
Transporteriui taikomi reikalavimai	21
Funkcija ir konstrukcija	23
galvutės apžvalga	23
Lentelė su techniniais duomenimis	24
Rėmas ir apsauginis dangtis	24
Rėmelis	24
Apatinė nusidėvėjimo plokštė	24
Apsauginis dangtis	25
Sudrėkinta apsauginė plokštė	25
Laipiojimo įrenginys	26
Viršutinis šakų nupjovimo peilis	26

„Active Friction Control™“ (AFC)	26
Dešinieji ir kairieji šakų nupjovimo peiliai	27
Apatinis šakų nupjovimo peilis	27
Fiksuotas šakų nupjovimo peilis	27
Tiekimo blokas	27
Skersmens matavimo vienetas	28
Dviejų taškų matavimas	29
Ilgio matavimo vienetas	29
Ilgio matavimas su matavimo ratu	30
Kirtimo grandis	30
Pjūklo blokas	31
Pjūklas Easy-Cut	33
Lengvai tepama pjūklo grandinė, Easy Greasy	33
Rotatorius	34
Papildoma įranga	34
Sniego danga	34
Kelmų apdorojimas	34
tvarkymas	35
Neprijungtos galvutės transportavimas	35
Ant transporterio sumontuotos galvutės transportavimas	36
Laikymas	36
Prieš laikymą	36
Laikymo metu	37
Po laikymo	37
Perdirbimas į metalo laužą ir perdirbimas	38
tvarkymas	39
galvutės paleidimas	39
Kirtimo darbai.	40
Planavimas	40
Kirtimas	41
Dvigubas pjovimas	42
Apdorojimas ir rūšiavimas	42
Storosios šakos	42
Šakiai	43
Stovėjimo aikštelė baigus darbus	43
Nenumatyti veiklos sustabdymai	44
Patikrinimai ir techninė priežiūra	45
galvutės pastatymas prieš patikrą ir techninę priežiūrą	47

Stovėjimas pakeltoje padėtyje	47
Stovėjimas pakreipus žemyn	48
Grubus valymas	48
Galvutės tikrinimas	48
Įsitikinkite, kad galvutėje nėra jokių įtrūkimų	48
Sustabdymo buferių tikrinimas	49
Sudrėkintos apsauginės plokštės tikrinimas	49
Elektros instaliacijos tikrinimas	49
Nusidėvėjimo plokštelių tikrinimas	50
Apatinė nusidėvėjimo plokštė	50
Pjovimo jungties velenai, tiekimo ritininės svirtys ir šakų nupjovimo peiliai	50
Standartinių „Log Max“ velenų tikrinimas	50
Ašinio laisvumo tikrinimas	51
Laipiojimo įrenginys	51
Šalinimo peilių briaunos	51
Viršutinis šakų nupjovimo peilis	52
Dešinieji ir kairieji šakų nupjovimo peiliai	52
Apatinis šakų nupjovimo peilis	53
Fiksuotas šakų nupjovimo peilis	53
Viršutinio šakų nupjovimo peilio spyruoklė ir išankstinė apkrova	53
Viršutinio šakų nupjovimo peilio spyruoklės keitimas	54
Bazinis viršutinio šakų nupjovimo peilio jutiklio nustatymas ir reguliavimas	54
„Active Friction Control™“ (AFC)	54
Viršutinio šakų nupjovimo peilio varžto ir veržlės griovelyje tikrinimas ir reguliavimas	55
Tiekimo blokas	55
Tiekimo ritinėlių tikrinimas	56
Tiekimo ritinėlių veržlių priveržimas	56
Tiekimo velenėlių keitimas	56
Tiekimo velenėlių nuėmimas	56
Tiekimo velenėlių montavimas	56
Tiekimo velenėlių variklių varžtų priveržimo tikrinimas	57
Skersmens matavimo vienetas	57
Ilgio matavimo vienetas	58
Ilgio matavimo įtaiso tikrinimas	58
Pjūklo blokas	59

Grandinės strypo apsaugos tikrinimas	60
Užpildykite pjūklo grandinės alyva	60
Pjūklo grandinės tepimo tikrinimas	61
Pjūklo grandinės tikrinimas	61
Pjūklo juostos tikrinimas	61
Pjūklo grandinės krumpliaračio ir pjūklo grandinės gaudiklio patikra	62
Pakeiskite pjūklo grandinės krumpliaratį ir pjūklo grandinės gaudyklę	62
Pjūklas Easy-Cut	63
Pjūklo grandinės įtempimas	63
Patikrinkite pjūklo grandinės įtempimą.	64
Pakeiskite pjūklo grandinę	64
Pakeiskite pjūklo strypą	65
Hidraulinė sistema	66
Hidraulinės žarnos keitimas	67
Hidraulinė žarna su ORF MOVOMIS	67
Hidraulinė žarna su BSP movomis	68
Hidraulinė žarna su bandžos jungtimi	69
Hidraulinė žarna su JIC mova	70
Hidraulinė žarna su WEO mova	71
Akumuliatorių tikrinimas ir keitimas	71
Slėgio patikra	73
Slėgio nustatymo tikrinimas ir reguliavimas	73
Slėgio nustatymai	74
Specialios instrukcijos	75
Pagrindinio slėgio nustatymas	75
Tiekimo velenėlio peties spaudimo reguliavimas	75
Matavimo rato slėgio tikrinimas	76
Pjūklo juostos pradinės padėties patikra	76
Pjūklo juostos išstūmimo nustatymas	76
Papildoma įranga	76
Sniego danga	76
Suvirinimo aparatų remontas.	77
Techninės priežiūros grafikas	79
Tepimo grafikas, 8 val.	79
Techninės priežiūros grafikas, 8 val.	80
Techninės priežiūros grafikas, 50 val.	81
Techninės priežiūros grafikas, 250 val.	82

Techninės priežiūros grafikas, 1000 val.	83
Techninės priežiūros informacija	85
Trikčių šalinimas	87
Techniniai duomenys	89
Matmenys ir svoris	89
Matmenys ir bazinis svoris.	89
Papildomos įrangos svoris	89
Rekomenduojami sukimo įtaisai	89
Triukšmo lygis	89
Temperatūra	89
Hidraulika	90
Hidraulinės alyvos reikalavimai	90
Bendrosios rekomendacijos 280 barų versija	90
Bendrosios rekomendacijos 210 bar versija	90
Pjūklo grandinės greitis	91
Tepalas	91
Reikalavimai grandininei pjūklų alyvai	91
Tepalas	92
Bendrieji priveržimo sukimo momentai	93
Bendrieji priveržimo sukimo momentai su „Nord-Lock“ poveržlėmis	94

Pratarmė

Apie šį vadovą

Šis vadovas skirtas „Log Max 2000T“ griebtuviniam kombainui.

Vadove pateikiama informacija apie tai, kaip kombaino galvutė (vėliau vadinama tiesiog galvute) veikia, yra prižiūrima ir saugiai naudojama. Prieš pradėdami naudoti galvutę, atidžiai perskaitykite vadovą.

Vadovas iš esmės apima pagrindinę mechaninę ir hidraulinę galvutės konstrukciją, funkciją, veikimą ir priežiūrą, galvutės elektrinės valdymo sistemos reikalavimai ir funkcijos aptariami tik bendrais bruožais.

Pastaba!

Jūsų galvutėje nebūtinai turi būti sumontuota visa šiame vadove aprašyta įranga.

Išsamios informacijos apie jūsų galvutėje įdiegtą valdymo sistemą ieškokite atitinkamos valdymo sistemos vadove.

Visada laikykite vadovą transporterio kabinoje arba netoli darbo vietos, nes bet kuriuo metu gali prireikti svarbios informacijos apie naudojimą, saugą ir techninę priežiūrą.

Pastaba!

Pametus vadovą, reikia nedelsiant įsigyti naują vadovą. Šį vadovą galima užsisakyti iš savo platintojo.

Visa informacija, įskaitant tekstą, iliustracijas ir specifikacijas, pagrįsta informacija apie gaminį, kuri buvo prieinama kuriant vadovą.

Šiame vadove pateikiamos iliustracijos kartais yra tipiniai pavyzdžiai, todėl ne visada tiksliai pavaizduojama galvutė ir jos komponentai.

Autorių teisės

Tik „Log Max AB“ priklauso visos šio vadovo ir jo turinio autorių teisės. Draudžiama bet koku būdu kopijuoti ar platinti visą šį vadovą ar jo dalį be raštiško Log Max AB sutikimo.

Pastabos ir pasiūlymai

Prašome palikti savo pastabas ir pasiūlymus dėl vadovo. Užsirašykite viską, ką reikėtų pakeisti, ir siųskite adresu manual@logmax.com.

Pastaba!

Siekiant išvengti nesusipratimų, saugiausia komentarus ir pasiūlymus pateikti anglų arba švedų kalba.

Sąvokų apibrėžtys

Toliau pateikiama šiame vadove vartojamų ir kitur nepaaiškinamų konkrečių frazių santrauka ir paaiškinimas.

Išraiškos	Paaiškinimas
„Head“ (Galva)	Mašina, kuriai taikomas šis vadovas. Taip pat gali būti vadinamas griebtuvo kombainu, kombaino įrenginiu, kombaino galvute.
Transporteris	Mašina, ant kurios sumontuota galvutė. Taip pat gali būti vadinamas transporteriu, traktoriumi, transporto priemone.
Veikimo valandos (val.)	Variklio darbo valandos, apskaičiuotos pagal transporterio valandų skaitiklį. Tam tikruose kontekstuose sutrumpinta iki „h“.
h	Žr. „Darbo valandos“.
Karštieji darbai	Techninės priežiūros darbai, kai generuojama daug šilumos, pvz., suvirinimo remontas.
Priešpriešinis griovelis	Šakų nupjovimo peilio krašto, esančio arčiausiai kamieno, nuožulnumas.
DBH	Skersmuo krūtinės aukštyje. Medžio kamieno skersmuo 130 cm nuo žemės paviršiaus.

Sauga

Bendroji dalis

Netinkamai naudojant galvutę galima sunkiai susižaloti operatorių, taip pat sunkiai pažeisti galvutę ir aplinką. Todėl prieš pradėdant naudoti galvutę svarbu perskaityti, suprasti ir laikytis šiame vadove pateiktų instrukcijų.

Jei šio vadovo nuostatos nukrypsta nuo vietinių įstatymų ir reglamentų, privalote laikytis vietinių įstatymų ir reglamentų.

Įspėjimai ir simboliai

Šiame vadove naudojami toliau pateikti įspėjimai ir simboliai, įspėjantys apie riziką, dėl kurios galima susižaloti arba mirti.



Pavojus!

Pavojus reiškia, kad nesilaikant taisyklių gali įvykti nelaimingas atsitikimas. Dėl tokio nelaimingo atsitikimo gali visam laikui sumažėti darbingumas arba ištikti mirtis.



Įspėjimas!

Įspėjimas nurodo, kad nesilaikant taisyklių gali įvykti nelaimingas atsitikimas. Dėl tokio nelaimingo atsitikimo galima sunkiai susižaloti.



Dėmesio!

Perspėjimas nurodo, kad nesilaikant reglamento gali įvykti nelaimingas atsitikimas. Dėl tokio nelaimingo atsitikimo galima susižaloti.

Šiame vadove naudojamas šis įspėjimas, įspėjantis apie riziką, galinčią sukelti materialinę žalą.

Svarbu!

Svarbu nurodo, kad nesilaikant reglamento gali įvykti nelaimingas atsitikimas. Dėl tokio nelaimingo atsitikimo gali būti padaryta materialinė žala.

Papildoma informacija paryškinama, kaip parodyta toliau.

Pastaba!

Išaiškina informaciją, kuri yra svarbi norint suprasti ar vykdyti operacijas.

Saugos lipdukai

Saugos lipdukai turi būti aiškiai matomi, įskaitomi ir išsamūs. Jei lipdukas pažeistas arba jo nėra, jį reikia pakeisti. Saugos lipdukus galite užsisakyti iš savo prekybos atstovo.

„Head“ (Galva)

Ant galvutės yra saugos lipdukai, įspėjantys apie aplinkybes, dėl kurių galima sunkiai arba mirtinai susižaloti. Saugos lipdukai yra geltoname fone.

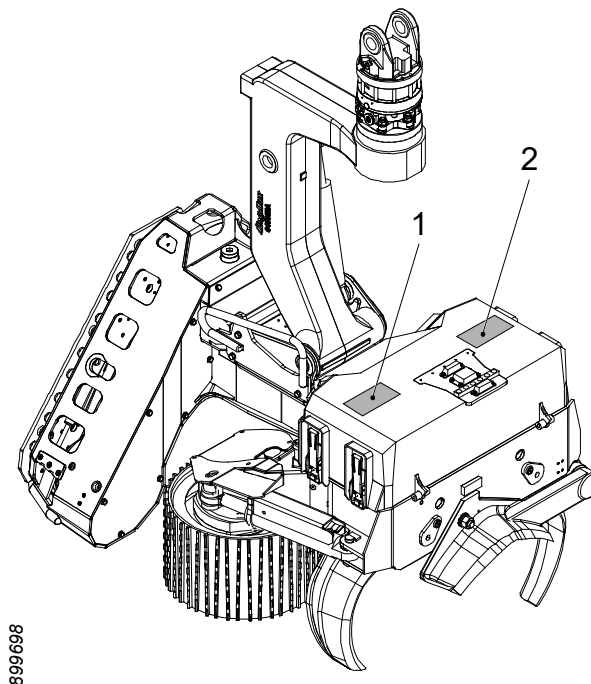

Ant galvutės klijuojami šie saugos lipdukai:

1. Įspėjimas apie grandinės šūvius
2. Įspėjimas apie suspaudimo pavojų

Transporteris

Transporterio kranas turi būti aprūpintas saugos lipdukais, nurodančiais ne mažesnę kaip 90 metrų rizikos zoną.

Žinių reikalavimai

Visą darbą naudojant galvutę gali atlikti tik asmenys, turintys reikiamų žinių apie atliekamą darbą. Tai visų pirma, tačiau ne tik, taikoma:

- tvarkymas ir transportavimas.
- montavimas ant transporterio.
- normaliam naudojimui.
- techninė priežiūra.
- aptarnavimo tarnyba.

Būtinios žinios - tai žinios, kurių reikia norint tinkamai ir saugiai atlikti darbą.

Apsauginė įranga

Naudokite darbui, kurį reikia atlikti, reikalingas apsaugos priemones, pvz., šalną, apsauginius batus, pirštines, ausų apsaugos priemones, apsauginius akinius.

Naudojimo sritis

Galvutė skirta tik miško kirtimo darbams, kai galvutė nukerta ir perdirba medžius. Bet koks kitas naudojimas yra draudžiamas. Draudžiamo naudojimo pavyzdžiai:

- vilkimo technika.
- kroviniams, išskyrus medžius, tvarkyti.

Rizikos zona

Kai galvutė naudojama medžiams kirsti ir apdoroti, kiekvienas asmuo, esantis už transporterio kabinos, turi laikytis ne mažesnio kaip 90 metrų saugaus atstumo.

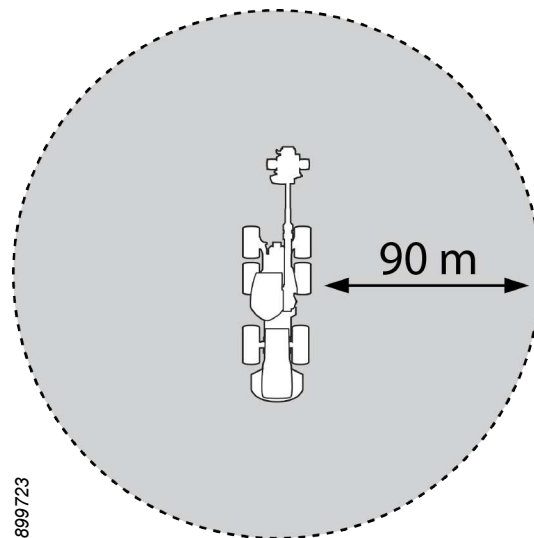

Operatorius privalo nedelsdamas nutraukti darbą, jei kas nors yra rizikos zonoje.

Grandininis šūvis

Nutrūkus pjūklo grandinei, pjūklo grandinės dalis galima išmesti dideliu greičiu. Jei pjūklo grandinė nutrūksta plaktuku, šių dalių greitis gali būti kelis kartus didesnis nei pjūklo grandinės greitis.

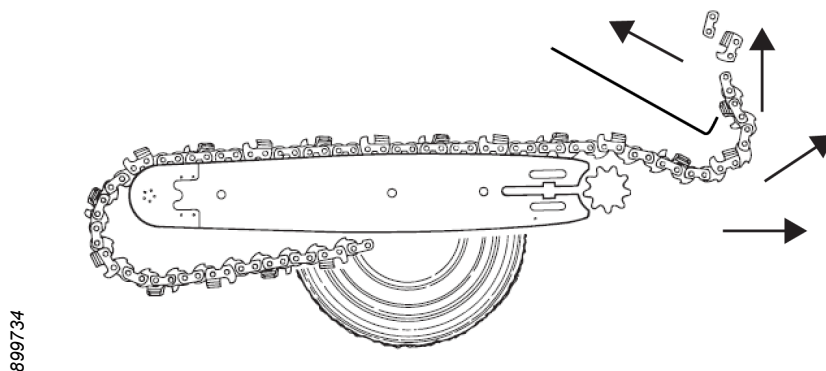

Pavojus!

Grandininiai šūviai siejami su pavojumi gyvybei! Grandininio šūvio energija gali prilygti šautuvo kulkos energijai.

Todėl labai svarbu laikytis galvutės naudojimo ir pjūklo techninės priežiūros instrukcijų.



Pavojus!

Grandinės šūvių atveju pjūklo grandinės dalys gali išskliauti už galvutės rizikos zonos.

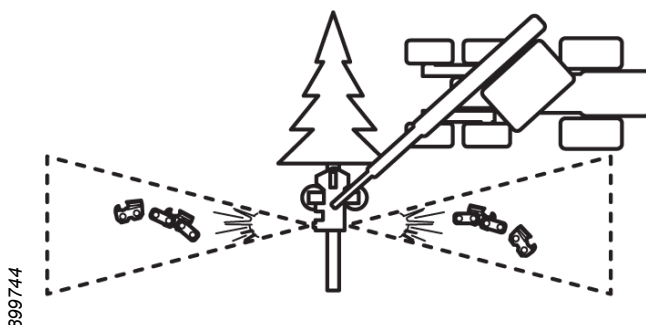

Įjungiant pjūklo bloką, galvutė turi būti nustatyta taip, kad nekiltų pavojus, jog grandininiai pjūklai gali atsitrenkti į:

- transporterio kabina.
- žmonėms, esantiems už rizikos zonos ribų.
- kitos mašinos.
- kitas turtas.

Galvutė turi grandininio šūvio apsaugą. Apsauga integruota į galvutės rėmą. Jokiomis aplinkybėmis apsaugos negalima keisti. Nenaudokite galvutės, jei buvo pažeista apsauga arba kitaip sutriko jos veikimas.

Suspaudimo pavojus

galvutės judančios dalys kelia suspaudimo pavojų. Atlikdami tikrinimo ir techninės priežiūros darbus laikykitės šiame vadove pateiktų instrukcijų.

Slėginiai ir karšti skysčiai

Galvutė dirba su skysčiais esant aukštam slėgiui, kuris gali pasiekti aukštą temperatūrą. Nuotėkio atveju kyla įplovimo ir nudegimo pavojus. Atlikdami tikrinimo ir techninės priežiūros darbus laikykitės šiame vadove pateiktų instrukcijų.

Sprogimo rizika

Galvoje yra uždaros vietos, kuriose gali būti degių skysčių. Sprogimo pavojus kyla netoli šių zonų dirbant karštą darbą.

galvutės hidraulinėje sistemoje yra akumulatoriai. Jie pripildomi dujų esant aukštam slėgiui. Jei akumulatorius sugenda, dujos gali sprogti.

Atlikdami tikrinimo ir techninės priežiūros darbus laikykitės šiame vadove pateiktų instrukcijų.

Pakeitimai

Bet kokius galvutės pakeitimus turi patvirtinti Log Max AB. Papildomos įrangos atnaujinimą turi atlikti technikai, turintys reikiamų žinių apie galvutę ir papildomą įrangą.

Transporterio techninė priežiūra

Laikykitės visų instrukcijų, susijusių su transporterio priežiūra ir naudojimu, pateiktų jo vadove.

Pasirūpinkite, kad transporterio kabina būtų tvarkinga, o langai - švarūs.

Transporterio durelės ir langai turi būti laikomi uždaryti, kai galvutė veikia.

Informacija apie garantijas ir skundus

Galvai gali būti taikomos įvairios garantijos. Galiojančios garantijos sąlygos turi būti įsigytos galvutės pardavimo metu ir jas galima matyti iš pardavimo sutarties.

Kad garantija galiotų:

- galvutė turi būti eksploatuojama ir prižiūrima pagal šį vadovą.
- galvutės montavimas turi būti atliktas teisingai pagal montavimo instrukcijas, pateiktas Log Max AB.
- garantijos kortelė turi būti teisingai užpildyta ir išsiųsta Log Max AB per laikotarpį, nurodytą garantijos kortelėje.

Pastaba!

Sumontavus įrangą ant galvutės, kurios nepatvirtino „Log Max AB“, gali būti anuliuota visa arba dalis galvutės garantijos.

Log Max AB neprisiima atsakomybės už pasekminę žalą, atsiradusią dėl neleistinos įrangos.

Skundai

Jei galvutės komponentas, kuris nėra eksploatacinė dalis, sugenda per garantinį laikotarpį, reikia pateikti pretenziją. Pretenzija dėl komponento turi būti pateikta platintojui dėl galvutės arba komponento platintojui.

Pretenzijos pateikiamos prekiautojui pateikiant tinkamai užpildytą pretenzijos ataskaitą.

Montavimo instrukcijos

Pristatymo metu prie galvutės pridedamos montavimo instrukcijos. Jei trūksta montavimo instrukcijų, kreipkitės į Log Max AB.

Montavimo, paleidimo patikras ir tiekimo ant galvučių techninę priežiūrą gali atlikti tik reikiamas žinias turintys specialistai.

Reikalavimai, pateikti mašinos savininkui

Mašinos savininkas privalo užtikrinti, kad būtų laikomasi galiojančių sukomplektuotos mašinos saugos taisyklių pagal ES mašinų direktyvą 2006/42/EB, 2014/30/ES ir naujausią ISO 11850 leidimą.

Transporteriui taikomi reikalavimai

Kad galvutę būtų galima pritvirtinti prie transporterio, transporteris turi atitikti dabartinės ISO 11850 versijos reikalavimus.

ISO 11850 nustatyti reikalavimai, įskaitant, bet neapsiribojant:

- naudotojo sėdynė turi būti apsaugota nuo prasiskverbiančių daiktų, įskaitant grandininį šūvių (OPS).
- operatoriaus sėdynė apsaugota nuo krintančių objektų (FOPS).
- operatoriaus sėdynė apsaugota nuo mašinos riedėjimo/vertimo (ROPS).
- atitinkamose vietose transporterio įrengti saugos jungikliai ir avariniai stabdikliai.
- transporterio ir galvutės derinys yra stabilus, žr. toliau pateiktą lentelę.

Rekomenduojamas svoris		
 907119	 907125	 907122
galvutės modelis	Javų kombainas	Ekskavatorius
Log Max 2000T	6–13 tonų	7–12 tonų

Pastaba!

Lentelė yra tik rekomendacija. Reikalingo transporterio dydis iš dalies priklauso nuo transporterio konstrukcijos ir krano ilgio.

Funkcija ir konstrukcija

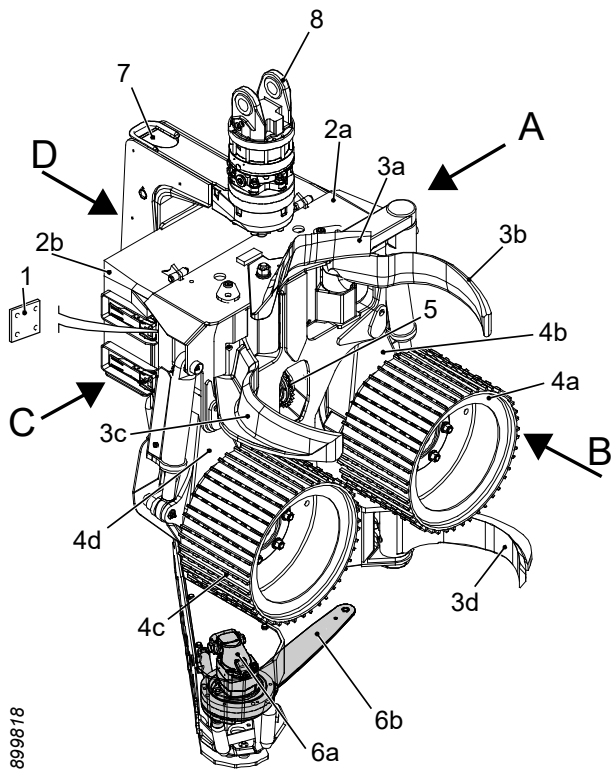

899818

galvutės apžvalga

Toliau pateikiama galvutės orientacijos ir pagrindinių komponentų apžvalga.

A	Kairė
B	Priekinė dalis
C	Dešinė
D	Galinis
1	Lentelė su techniniais duomenimis
2	Rėmas su apsauginiu dangteliu
a	Rėmelis
b	Apsauginis dangtis
3	Laipiojimo įrenginys
a	Viršutinis šakų nupjovimo peilis
b	Kairysis šakų nupjovimo peilis
c	Dešinysis šakų nupjovimo peilis
d	Apatinis šakų nupjovimo peilis
4	Tiekimo blokas
a	Kairysis tiekimo velenėlis
b	Kairysis tiekimo velenėlio petys
c	Dešinysis tiekimo velenėlis
d	Dešinioji tiekimo ritinėlio svirtis
5	Ilgio matavimo vienetas
6	Pjūklo blokas
a	Pjūklo variklis
b	Pjūklo strypas ir grandinė
7	Kirtimo grandis
8	Rotatorius

Log Max www.logmax.com	
DESIGNATION	
GRAPPLE HARVESTER	
TYPE	YEAR
<input type="text"/>	<input type="text"/>
SERIAL NO.	WEIGHT (KG)
<input type="text"/>	<input type="text"/>
MAX PRESSURE (BAR)	EuroTest ET CE
<input type="text"/>	
STATIONSVÄGEN 12 SE-770 13 GRANGÅRDE - SWEDEN	

2808663

Lentelė su techniniais duomenimis

galvutės duomenų plokštelė yra po apsauginiu dangčiu dešinėje galvutės pusėje.

DESIGNATION =	Mašinos tipas
TYPE =	galvutės modelis
YEAR =	Pagaminimo metai
SERIAL NO. =	Serijos numeris
WEIGHT (KG) =	Bazinis svoris
MAX PRESSURE (BAR) =	Maksimalus hidraulinis slėgis

CE ženklų pažymėtos galvutės, atitinkančios ES mašinų direktyvą 2006/42/EB.

Bet koks ET ženklinimas reiškia, kad nepriklausoma trečioji šalis patikrino, ar galvutė atitinka ES mašinų direktyvą 2006/42/EB.

Rėmas ir apsauginis dangtis

Rėmelis

Rėmas turi tvirtinimus kitiems galvutės blokams ir integruotą grandininio pjūklo alyvos baką.

Apatinė nusidėvėjimo plokštė

Apatinė nusidėvėjimo plokštė (1) privirinama prie apatinės rėmo dalies. Nusidėvėjimo plokštė apsaugo rėmą nuo nusidėvėjimo. Apatinėje nusidėvėjimo plokštėje taip pat yra integruotas fiksuotas šakų nupjovimo peilis.

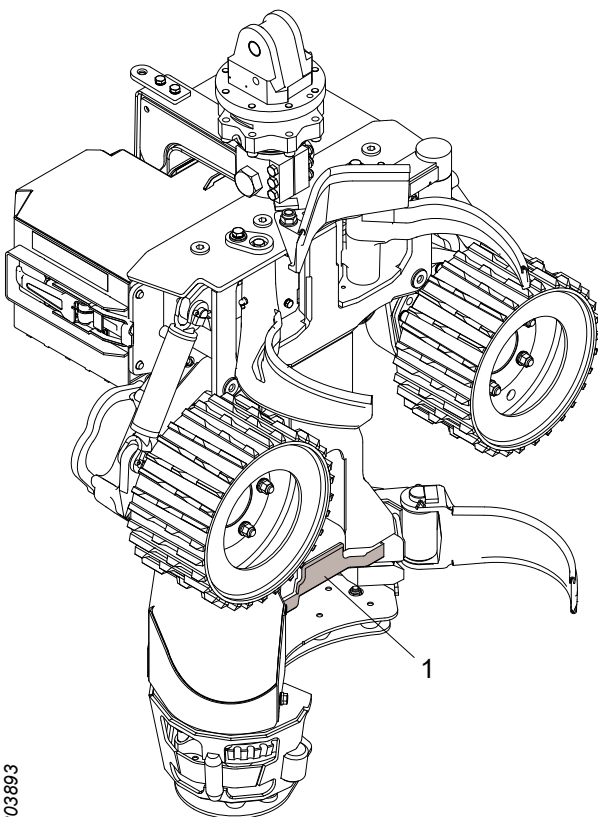

2803893

Apsauginis dangtis

Viršutinėje rėmo dalyje esantis apsauginis dangtis apsaugo svarbius galvutės valdymo elektronikos ir vožtuvo bloko komponentus. Apsauginis dangtis tvirtinamas prie rėmo su per centrinius skląščiais. Viršcentriniai skląščiai leidžia greitai ir lengvai atidaryti ir uždaryti apsauginį dangtį.

Sudrėkinta apsauginė plokštė

Sudrėkinta apsauginė plokštė sumontuota su gumuotomis spyruoklėmis tarp apsauginės plokštės ir rėmo apatinės plokštės, kad apsaugotų rėmą nuo poveikis aplinkai.

Laipiojimo įrenginys

Laipiojimo įrenginio užduotis yra nupjauti šakas nuo kamieno ir laikyti kamieną, kai jis paduodamas per galvutę.

Laipiojimo įrenginys yra su vienu fiksuotu ir keturiais kilnojamaais šakų nupjovimo peiliais.

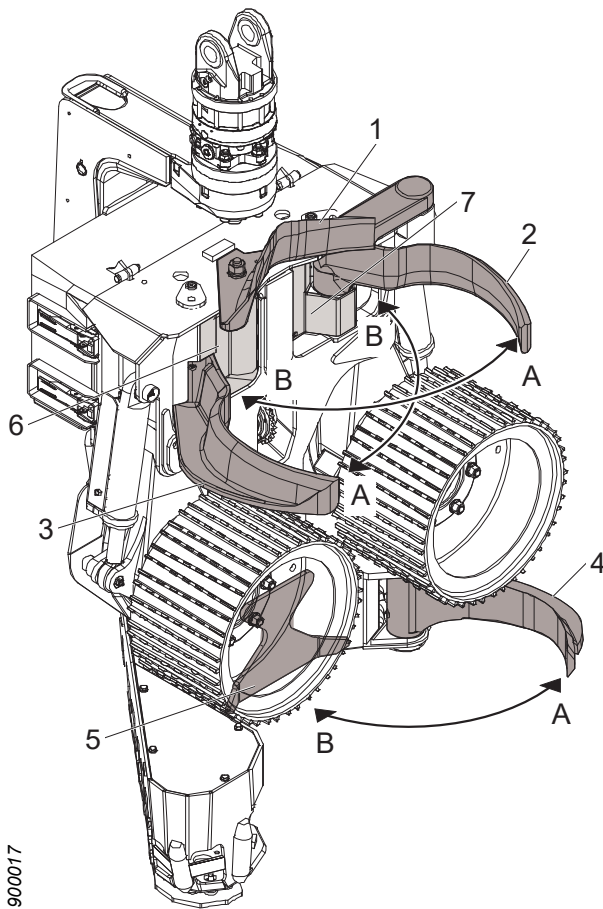

1. Viršutinis šakų nupjovimo peilis
2. Kairysis šakų nupjovimo peilis
3. Dešinysis šakų nupjovimo peilis
4. Apatinis šakų nupjovimo peilis
5. Fiksuotas šakų nupjovimo peilis
6. Dešinioji apsauginė plokštė
7. Kairioji apsauginė plokštė

A Open (atidaryti)
B Uždaroma

Viršutinis šakų nupjovimo peilis

Viršutinis šakų nupjovimo peilis yra spyruoklinis, todėl lieka priliestas prie kamieno. Jutiklis aptinka viršutinio šakų nupjovimo peilio padėtį. Tokiu būdu galvutės valdymo sistema gali išmatuoti kamieno atstumą nuo rėmo, t. y. „kamieno padėtį“.

Atidarant ir uždarant kitus judančius šakų nupjovimo peilius naudojant jutiklio signalą, galvutės valdymo sistema gali reguliuoti kamieno padėtį.

„Active Friction Control™“ (AFC)

Kai galvutėje yra AFC, pageidaujama kamieno padėtis nustatoma tiesiogiai galvutės valdymo sistemoje.

Dešinieji ir kairieji šakų nupjovimo peiliai

Dešinysis ir kairysis šakų nupjovimo peiliai valdomi atskirais hidrauliniiais cilindrais, kurie savo ruožtu valdomi bendru vožtuvu. Laipiojimo peiliai gali užsidaryti, atsidaryti arba sustoti bet kokioje padėtyje.

Apatinis šakų nupjovimo peilis

Apatinis šakų nupjovimo peilis valdomas hidrauliniu cilindru, kuris savo ruožtu valdomas vožtuvu. Laipiojimo peilis gali užsidaryti, atsidaryti arba sustoti bet kokioje padėtyje.

Fiksuotas šakų nupjovimo peilis

Fiksuotas šakų nupjovimo peilis yra integruotas į rėmo apatinę nusidėvėjimo plokštę ir leidžia šiek tiek laipti, kai tiekama atgal.

Tiekimo blokas

Tiekimo bloko užduotis - paduoti kamieną per galvutę. Tiekimo bloke yra du tiekimo velenėliai, sumontuoti ant atskirų hidraulinių variklių, kurie taip pat vadinami tiekimo velenėlių varikliais. Tiekimo velenėlių varikliai sumontuoti ant dešinės ir kairiosios tiekimo velenėlių svirčių.

- A Open (atsidaryti)
- B Uždaroma
- C Stiebo judėjimo kryptis tiekiant į priekį
- D Stiebo judėjimo kryptis tiekiant atgal

Tiekimo velenėlių varikliai valdomi bendru vožtuvu. Tiekimo velenėlių variklius galima valdyti taip, kad tiekimo velenėliai tiekų kamieną į priekį, atgal arba sustabdytų bet kokioje padėtyje.

Tiekimo velenėlių svirtys valdomos atskirais hidrauliniiais cilindrais, kurie savo ruožtu valdomi bendru vožtuvu. Tiekimo volelio svirtys gali užsidaryti arba atsidaryti.

Hidraulinėje tiekimo velenėlių svirčių uždarymo grandinėje yra akumulatorius. Akumulatoriaus užduotis yra slopinti slėgio šuolius ir garantuoti tiekimo ritinėlių sąlytį su kamieniu.

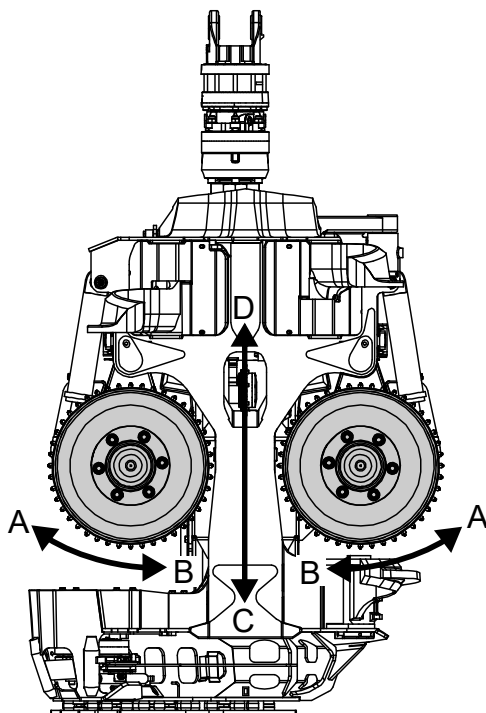

900016

Tiekimo blokas sukonstruotas taip, kad tiekimo ritinėlių jėga į kamieną kinta priklausomai nuo kamieno skersmens, nepaisant to, kad hidrauliniuose cilindruose yra pastovus slėgis.

Tiekimo ritinėlių pečių judėjimą mechaniškai riboja cilindrai, kai atsidaro tiekimo ritinėlių pečiai, ir rėmas, kai užsidaro tiekimo ritinėlių pečiai.

Tiekimo ritinėlių variantų asortimentas yra platus. Log Max AB tiekia du variantus: V formos plieną Hard Grip ir V formos plieną Soft Grip. Abu variantai yra apdirbti, kad būtų galima gerai išmatuoti skersmenį, ir yra savaime išsivalantys.

V formos plieno Soft Grip padavimo voleliai yra švelnesni rąstų atžvilgiu nei V formos plieno Hard Grip padavimo voleliai. V formos plieno Hard Grip padavimo velenėliai užtikrina didesnę prisiskverbimą ir geresnę sukibimą.

Skersmens matavimo vienetas

Galvoje gali būti įrengti jutikliai, matuojantys per galvutę tiekiamo kamieno skersmenį.

galvutės valdymo sistema apskaičiuoja kamieno skersmenį naudodama signalus iš jutiklių.

Matuojant ilgį ir skersmenį, galvutės valdymo sistema gali padėti operatoriui padalyti medį į medienos matmenis, kurie užtikrina geriausią finansinę grąžą.

Dviejų taškų matavimas

Naudojant dviejų taškų matavimą, skersmuo matuojamas mechaniškai, naudojant tiekimo volelius ir tiekimo volelio svirtis. Skersmens matavimo jutikliai montuojami ant galvutės rėmo ir jungtini sujungiami su tiekimo velenėlio svirtimis.

1. Jutikliai

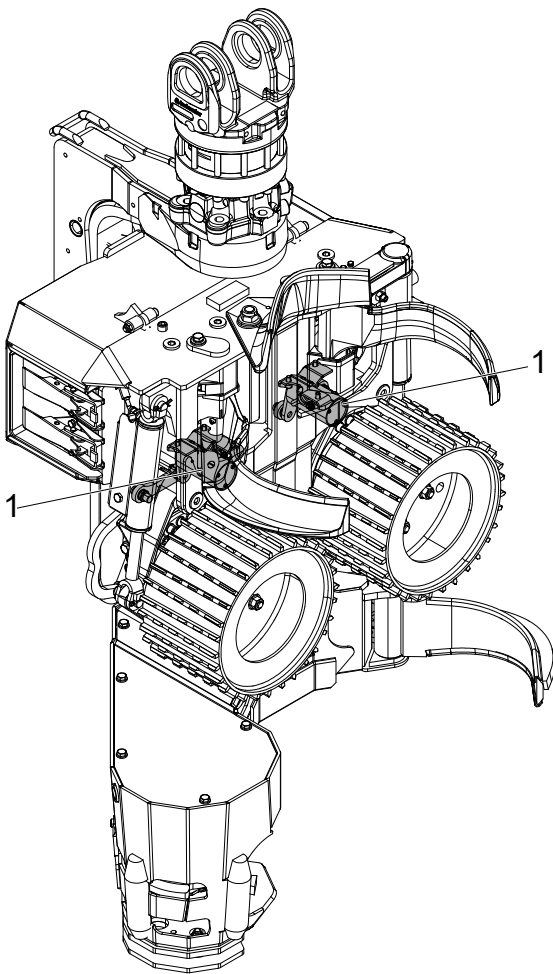

900046

Ilgio matavimo vienetas

Ilgio matavimo įtaiso užduotis yra išmatuoti kamieno, kuris tiekiamas per galvutę, ilgį.

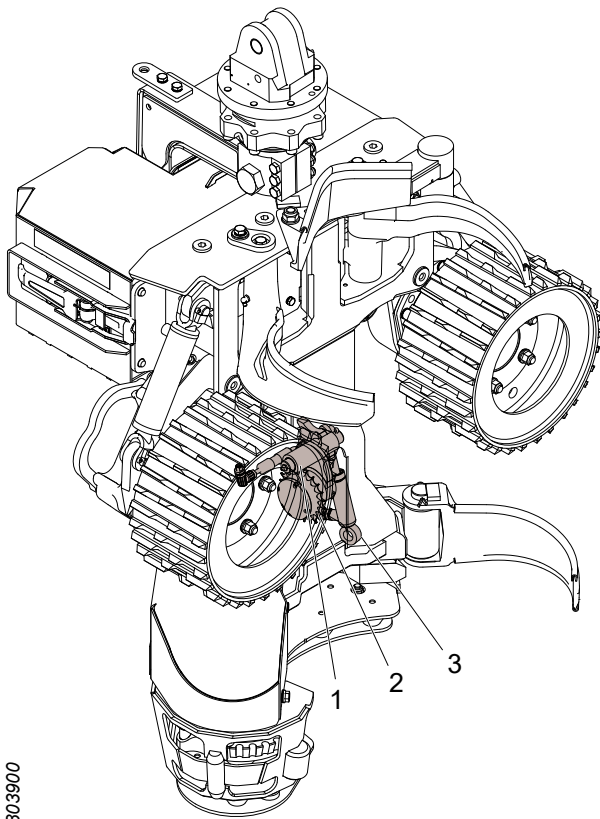

Ilgio matavimas su matavimo ratu

Ilgis matuojamas mechaniškai, naudojant matavimo ratą, einantį po kamieno. Jutiklis aptinka matavimo rato sukimąsi. galvutės valdymo sistema apskaičiuoja kamieno ilgį naudodama signalą iš jutiklio.

Matavimo volelis sumontuotas ant matavimo volelio svirties, kuri valdoma hidrauliniu cilindru. Hidraulinį cilindrą valdo tiekimo velenėlių svirčių atidarymo ir uždarymo grandinė.

Matavimo ratą galima pritvirtinti prie kamieno arba įtraukti į rėmą. Matavimo ratas naudojamas, kai tiekimo velenėlio svirtys uždarytos, ir įtraukiamas į rėmą, kai tiekimo velenėlio svirtys atidarytos.

1. Matavimo rato petys
2. Matavimo ratas
3. Hidraulinis cilindras

Kirtimo grandis

Kirtimo grandies užduotis - pakreipti galvutę.

Kirtimo jungtis valdoma hidrauliniu cilindru, kuris savo ruožtu valdomas vožtuvu.

Kirtimo jungties judėjimas yra ribojamas mechaniškai prie galvutės rėmo ir apsauginio dangčio. Kirtimo grandis turi stabdymo tašką, kuris sumažina apsauginio dangčio apkrovą.

Naudodami kirtimo jungtį, galvutę galite pakreipti žemyn, pakreipti aukštyn arba laisvai pasukti „plaukiojimo režimu“.

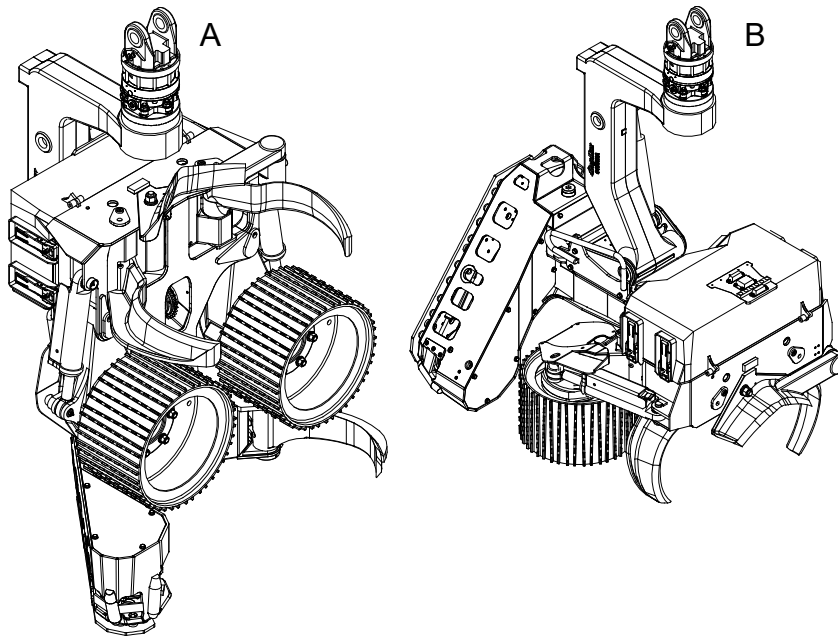

900384

- A Pakreipta aukštyn
- B Pakreipta žemyn

Pjūklo blokas

Pjūklo įrenginio užduotis yra nupjauti kamieną, kad medį būtų galima nupjauti ir supjaustyti norimo ilgio gabalais.

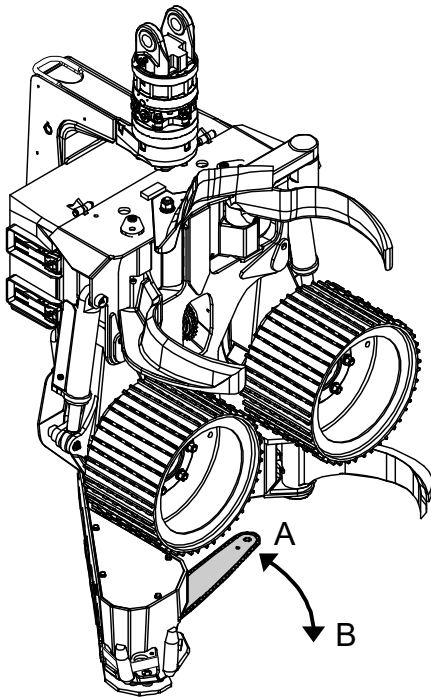

900408

Pjūklo bloke yra pjūklo grandinė, sumontuota ant pjūklo strypo.

Pjūklo strypą galima ištraukti į rėmą arba išstumti link kamieno. Kai pjūklo strypas yra rėmelyje, sakoma, kad jis yra „namuose“. Priešingu atveju sakoma, kad pjūklo juosta yra „išėjusi“.

Pjūklo juostos judėjimo kryptis esant:

- A Judėjimas į pradžia
- B Judėjimas į išorę

Pjūklo strypas montuojamas ant strypo laikiklio, kuris savo ruožtu montuojamas ant guolių bloko. Guolių blokas leidžia išstumti strypą ir sugrąžinti jį į pradinę padėtį. Pjūklo strypo judėjimas valdomas hidrauliniu cilindru, „strypo tiekimo cilindru“. Pjūklo strypo judėjimą riboja kiekvienoje galinėje padėtyje esantis strypo tiekimo cilindras.

Pjūklo grandinė valdoma hidrauliniu varikliu, „pjūklo varikliu“, per pjūklo grandinės žvaigždutę. Pjūklo bloke yra pjūklo grandinės gaudyklė, kuri neleidžia pjūklo grandinei nuskristi, jei ji atsiskirs nuo pjūklo strypo.

Du jutikliai nustato pjūklo juostos padėtį. Vienas jutiklis aptinka, ar pjūklo strypas yra pradinėje padėtyje, „pradinės padėties jutiklis“. Kitas jutiklis aptinka pjūklo strypo judėjimą - pjovimo valdymo jutiklį.

galvutės valdymo sistema gali naudoti signalą iš pradinės padėties jutiklio, kad būtų išvengta tiekimo į priekį suaktyvinimo, kai pjūklo strypas yra išėjęs.

galvutės valdymo sistema gali naudoti signalą iš pjovimo valdymo jutiklio, kad sureguliuotų pjūklo strypo judėjimą į išorę pagal kamieno skersmenį.

Galvutėje yra grandininio pjūklo apsauga, kurios užduotis - užkirsti kelią grandininiam šūviams, jei pjūklo grandinė nutrūktų. Grandinės apsauga integruota į galvutės rėmą.

1. Grandinės apsauga

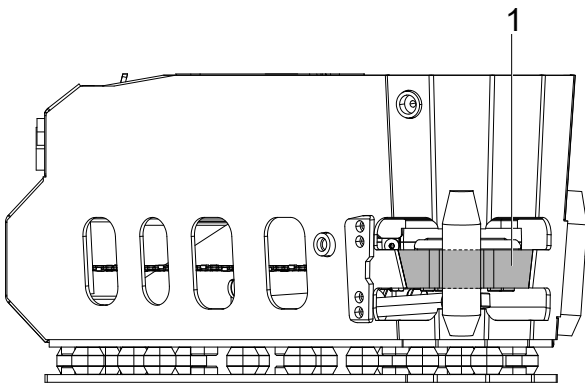

900417

Pjūklas Easy-Cut

Pjūklo variklio greitis valdomas vožtuvu. Pjūklo variklis gali varyti pjūklo grandinę tik viena kryptimi. Pjūklo variklio greitis reguliuojamas galvutės valdymo sistemoje.

Strypo tiekimo cilindras valdomas vožtuvu.

Pjūklas Easy-Cut turi rankinį grandinės įtempiklį.

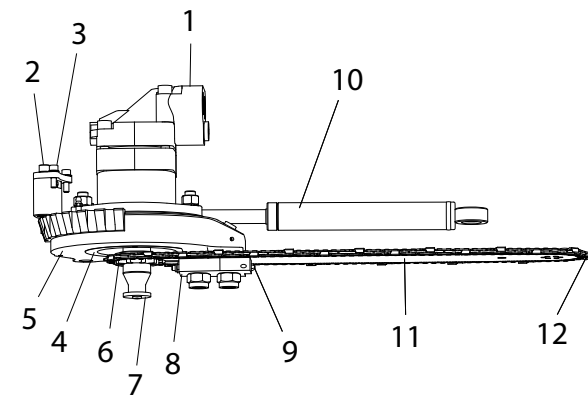

2809566

1. Pjūklo variklis
2. Pjovimo valdymo jutiklis
3. Pradinės padėties jutiklis
4. Guolių blokas
5. Strypo laikiklis
6. Pjūklo grandinės žvaigždutė
7. Pjūklo grandinės gaudyklė
8. Atraminė poveržlė
9. Tempimo varžtas
10. Strypo tiekimo cilindras
11. Pjūklo strypas
12. Pjūklo grandinė

Lengvai tepama pjūklo grandinė, Easy Greasy

Easy Greasy yra tiesioginio veikimo elektrinis tūrinis siurblys, skirtas grandinės tepimui alyvos pagrindu. Siurblys sumontuotas ant alyvos bako, kuris integruotas į rėmą.

Alyvos bake yra du filtrai, skirti pirminiam pjūklo grandinės alyvos filtravimui. Vienas koštuvas sumontuotas alyvos bake po pildymo angos dangteliu. Kitas koštuvas sumontuotas alyvos bake siurblio įleidimo angoje.

Siurblio darbinis tūris yra fiksuotas. Srautą galima keisti keičiant takto dažnį (taktų skaičių per sekundę). Srautas reguliuojamas galvutės valdymo sistemoje.

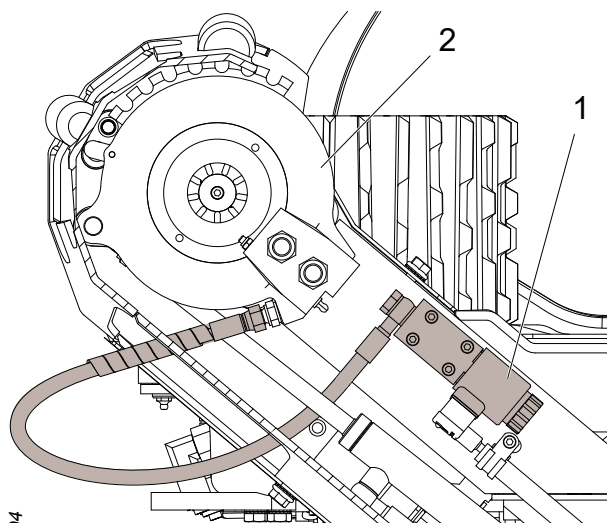

2803904

1. Tepimo siurblys Easy Greasy
2. Strypo laikiklis

Rotatorius

Rotatorius sumontuotas ant pjovimo jungties ir naudojamas galvutei nustatyti. Suktuvai gali pasukti galvutę į dešinę arba į kairę arba laikyti galvutę tam tikroje padėtyje.

Rotatorius valdomas ant galvutės esančiu vožtuvu arba iš transporterio.

Papildoma įranga

Sniego dangą

Sniego dangą yra guminis kilimėlis, sumontuotas tarp kirtimo jungties ir apsauginės dangos. Sniego dangą apsaugo nuo sniego ir nuolaužų suspaudimo tarp apsauginės dangos ir kirtimo jungties.

Kelmų apdorojimas

Kelmų apdorojimo įranga purškia pesticidą ant kelmo, kad apsaugotų jį nuo šaknų puvinio.

Pagrindiniai kelmų apdirbimo įrangos komponentai, pvz., bakas ir siurblys, sumontuoti ant transporterio.

Pesticidas perduodamas žarnomis iš transporterio į pjūklo bloką, o tada purškiamas ant kelmo per pjūklo strypą. Pjūklo strypas turi būti pritaikytas kelmų gydymui.

tvarkymas

Neprijungtos galvutės transportavimas**Pavojus!**

Suspaudimo pavojus! Niekada nevaikščiokite po pakabintais kroviniais ar arti jų. Įsitinkite, kad visa naudojama kėlimo įranga yra geros būklės, pritaikyta šiam tikslui ir atitinka galvutės svorį.

**Dėmesio!**

Įpjovimo pavojus! Išmontuokite pjūklo grandines ir aprūpinkite šakų nupjovimo peilius geležčių apsaugomis, kai dirbate su galvute.

Svarbu!

Keliant galvutę, galvutės įvadinės hidraulinės jungtys neturi būti užkimštos. Prijunkite hidraulinės žarnas prie hidraulinių jungčių ir nuleiskite jas į surinkimo lizdą.

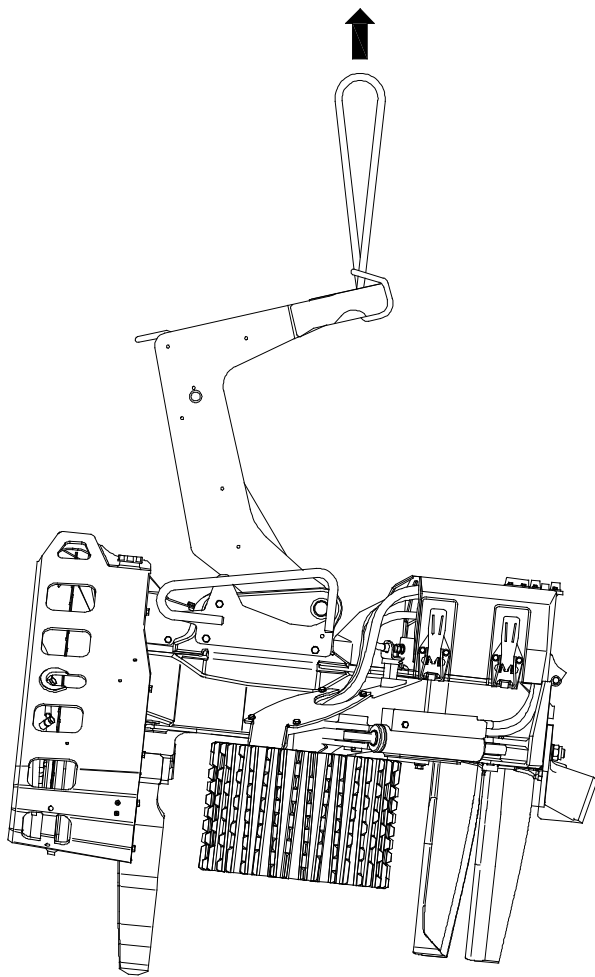

Transportuojant nepritvirtintą galvutę, ji turi būti padėta lygiai ant padėklo. Laipiojimo peiliai ir ritininės svirtys turi būti uždaryti. Mediniai blokai turi būti įsukti į padėklą taip, kad visi šakų nupjovimo peiliai ir padavimo velenėliai būtų atremti. Galvutės svoris turi būti tolygiai paskirstytas tarp šakų nupjovimo peilių ir tieimo velenėlių.

Kirtimo grandis turi būti pritvirtinta vienoje iš jos galinių padėčių. Galvutė turi būti pritvirtinta prie padėklo.

Pakelkite galvutę ties kirtimo jungtimi, kaip parodyta. Niekada nekelkite kitų galvutės dalių.

galvutės svorį galima pamatyti iš „Techniniai duomenys“.

Ant transporterio sumontuotos galvutės transportavimas

Transportuokite galvutę pagal gabenimo saugos instrukcijas, pateiktas transporterio vadove.

Laikymas

Prieš laikymą

Jei galvutė turi būti laikoma ir nenaudojama, turi būti įgyvendintos šios priemonės:

1. Nuvalykite galvutę.
2. Sutepkite galvutę tepalu visuose tepimo taškuose pagal techninės priežiūros lentelę.
3. Pripildykite alyvos baką pjūklo grandinės alyva.

4. Apie bet kokią papildomą įrangą, susijusią su instrukcijomis ilgų pertraukų atveju, skaitykite techninės priežiūros skyriuje.
5. Kelis kartus paleiskite visas cilindro funkcijas galvutėje tarp jų galinių padėčių, kad ant stūmoklio strypų susidarytų alyvos plėvelė.
6. Įjunkite tiekimo velenėlių variklius vieną minutę kiekviena kryptimi, kad įsitikintumėte, jog jie pripildyti alyvos.
7. Uždėkite ašmenų apsaugas ant šakų nupjovimo peilių.
8. Išmontuokite pjūklo grandinę.
9. Jei galvutėje yra automatinis pjūklo grandinės įtempiklis, pjūklo strypą reikia perkelti į tolimiausią vidinę padėtį ir užfiksuoti kabelių raišteliais ar pan.
10. Padėkite galvutę ant padėklo, kaip nurodyta „Neprijungtos galvutės transportavimas“.
11. Prijunkite galvutės įvadines hidraulinės jungtis, kad galvutė liktų pripildyta alyvos. Jei alyvai leidžiama nutekėti, hidrauliniai komponentai gali surūdėti viduje ir būti sunaikinti.

Laikymo metu

Svarbu!

Galvą galima laikyti ne ilgiau kaip 6 mėnesius. Po to galvutę reikia naudoti kelias valandas.

Galvą laikykite patalpoje, kurioje palaikoma tolygi temperatūra, kad būtų išvengta galvutės ir jos elektroninių komponentų korozijos.

Laikymo metu reguliariai tikrinkite, ar nėra protėkių. Jei reikia, ant tų stūmoklio strypų, kurie nėra įtraukti į cilindrų, reikia uždėti ploną hidraulinės alyvos plėvelę.

Po laikymo

Prieš pradėdant naudoti galvutę po sandėliavimo, turi būti įgyvendintos šios priemonės:

1. Patikrinkite, ar visos elektros jungtys ir su jomis susiję kaiščiai yra be korozijos.

2. Sutepkite galvutę tepalu visuose tepimo taškuose pagal techninės priežiūros lentelę.
3. Apie bet kokią papildomą įrangą, susijusią su instrukcijomis ilgų pertraukų atveju, skaitykite techninės priežiūros skyriuje.
4. Patikrinkite, ar pjūklo grandinės tepimas veikia pagal pjūklo grandinės tepimo tikrinimo instrukcijas.
5. Sumontuokite pjūklo grandinę.
6. Nuimkite šakų nupjovimo peilių geležčių apsaugus.

Perdirbimas į metalo laužą ir perdirbimas



Įpėjimas!

galvutės akumulatoriai yra suslėgti dujų, kurios gali sprogti išorinio pažeidimo atveju.

Kreipkitės į vietos valdžios institucijas dėl to, kaip geriausia nurašyti ir perdirbti galvutę.

Prieš atiduodant atliekas į metalo laužą ir jas perdirbant, reikia atlikti šiuos veiksmus:

- Nuplaukite galvutę.
- Išleiskite hidraulinės alyvos ir pjūklo grandinės alyvos galvutės sistemas į šiam tikslui skirtas talpyklas.
- Tais atvejais, kai galvutė yra paženklinta spalvomis ir apdirbta kelmu: Išleiskite skystį iš spalvų žymėjimo ir kelmų apdorojimo sistemų į šiam tikslui skirtas talpyklas.
- Išmontuokite ir surūšiuokite galvutės elektroninius komponentus.
- Išmontuokite ir surūšiuokite galvutės guminius komponentus.
- Likusias galvutės dalis surūšiuokite kaip metalo laužą.

tvarkymas

Svarbu!

Draudžiama naudoti galvutę transporterio svoriui sumažinti. Pavyzdžiui, stumdami galvutę į žemę padėti transporteriui apsisukti.

galvutės paleidimas

Svarbu!

Nenaudokite galvutės, jei aplinkos temperatūra yra žemesnė už žemiausią leistiną temperatūrą, žr. „Techniniai duomenys“.

Prieš pradėdami seansą atlikite toliau nurodytus veiksmus.

1. Nuvalykite sniegą, ledą ir šiukšles nuo galvutės.
2. Pašildykite hidraulinę alyvą pagal instrukcijas, pateiktas transporterio vadove. Bent jau hidraulinė alyva turi pasiekti žemiausią leistiną darbinę temperatūrą, žr. „Techniniai duomenys“.

Svarbu!

Nenaudokite tiekimo ritininių variklių arba pjūklo variklio hidraulinei alyvai pašildyti, nes tai gali sugadinti variklius.

3. Jei pjūklo bloke yra rankinis grandinės įtempiklis: įtempkite pjūklo grandinę pagal pjūklo bloko instrukcijas.
4. Kelis kartus naudokite galvutės hidraulines funkcijas, kad galvutė būtų aprūpinta šilta hidrauline alyva.

Svarbu!

Leiskite galvutei veikti esant ribotam slėgiui ir srautui, kai veikia galvutės hidraulinės funkcijos, kad galvutė būtų aprūpinta šilta hidrauline alyva.

5. Patikrinkite, ar pjūklo grandinės tepimas veikia pagal pjūklo grandinės tepimo tikrinimo instrukcijas.

Kirtimo darbai.



Pavojus!

Prieš nukertant medį, galvutė turi būti visiškai uždaryta aplink kamieną. Jei pjovimo metu galvutė pajuda, kyla grandinės šūvių pavojus.



Pavojus!

Niekada nepalikite medžio, kuris buvo beveik nupjautas, nesiimdami kitų priemonių.



Pavojus!

Atkreipkite dėmesį į kirtimo kryptį! Galvutė negali priversti medžio kristi tam tikra kryptimi. Kai medis nukirstas ir pradėjęs kristi, iš esmės neįmanoma pakeisti kirtimo krypties.



Pavojus!

Pavojus susižeisti. Niekada neikiškite kamieno link kabinos.

Svarbu!

Galvutę valdykite švelniais judesiais, kad sumažintumėte galvutės ir transporterio nusidėvėjimą.

Kirtimo procesą naudojant galvutę galima suskirstyti į sudedamuosius elementus: planavimą, kirtimą, perdirbimą ir rūšiavimą.

Planavimas

Prieš pradėdami planuokite kirtimo darbus. Pastatykite transporterį atsižvelgdami į tai:

- atstumas iki apdorotinių medžių.
- krovimo vieta.
- kirtimo kryptis.

- ar transporteris yra stabilus.

Kirtimas

Pasirinkite kirtimo kryptį, kad medis būtų saugiai nukirstas norima kryptimi. Apsvarstykite:

- vėjo kryptį ir stiprumą.
- medžio ir žemės nuolydį.
- netoliese medžiai ir kitos kliūtys.

Galvutė uždedama priešingoje pusėje nuo tos pusės, link kurios medis turi būti nukirstas. Suimkite medį kuo žemiau, bet įsitinkinkite, kad pjūklo strypas gali nupjauti visą kamieną. Prireikus gali būti daromi dvigubi pjūviai. Tais atvejais, kai pjovimo valdymo jutiklis neleidžia pjauti pjūklo strypo per visą kamieną, galima pjauti rankiniu būdu.

Svarbu!

Nepasukite galvutės sukamuoju mechanizmu, kai medis buvo nukirstas ir pradėjo kristi, nes tai gali sugadinti sukamąjį mechanizmą.

Svarbu!

Galvutė jokia būdu negali būti atsukta žemyn link šaknies. Tai gali sugadinti peilių ir tiekimo velenų tvirtinimus, todėl galvutė gali tapti netinkama naudoti.

Švelniai prispauskite galvutę prie medžio kirtimo kryptimi. Tai palengvina kirtimą ir sumažina pjūklo strypo sulipimo riziką. Per stipriai prispaudus galvutę prie medžio, medienoje gali atsirasti kirtimo įtrūkimų.

Nenulaužkite medžio, kuris buvo nupjautas pusiaukelėje, o geriau nupjaukite visą medį, kad sumažintumėte įtrūkimų nukirtimo riziką.

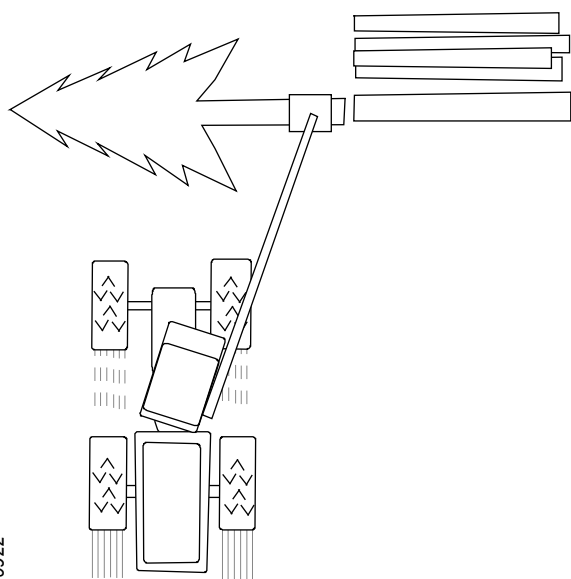

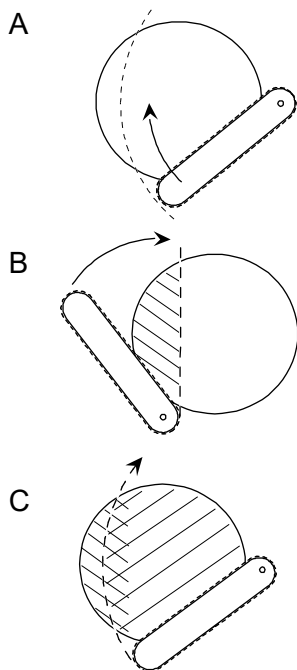

Dvigubas pjovimas

Dvigubas pjovimas - tai metodas, naudojamas kertant storus medžius, kai pjūklo strypas negali vienu pjovimu perpjauti kamieno (A pav.). Šiuo atveju, du pjūviai gali būti padaryta iš dviejų skirtingų krypčių gauti per kamieną.

Pirmiausia nupjaukite galvutę pasukę 90° pagal laikrodžio rodyklę (B pav.) numatomo kirtimo atžvilgiu.

Prieš pjaudami antrą kartą, pasukite galvutę į pjovimo padėtį. Baigus šį pjovimą, medis bus nupjautas (C pav.). Medis nukris, nors du pjūviai tiksliai nesutampa.

900935

Apdorojimas ir rūšiavimas

Perdirbimas apima medžių laipiojimą ir jų pjaustymą reikiamo ilgio gabalais. Gerai suplanuotas ir atliktas apdorojimas maksimaliai padidina medienos vertę, palengvina pervežimą ir sumažina žalą žemei.

Apdorokite medžius taip, kad mediena atsidurtų krūvose, surūšiuotose pagal medienos kokybę. Apdorodami nukreipkite galvutę virš anksčiau nupjautų rąstų. Tada rąstai pjaunami taip, kad jų galai būtų sulygiuoti vienas su kitu. Tai žinoma kaip vakaro rąstgaliai medienos krūvose. Jei įmanoma, pjaukite rąstą su atrama, kad sumažintumėte įtrūkimų pjovimo riziką.

Venkite kloti šakas ir šakeles ant apdorotos medienos. Jei grunto laikomoji geba maža, patartina laipti priešais laikiklį, kad krūmokšniai apsaugotų žemę nuo važavimo pažeidimų ir transporteris neužstrigtų.

Storosios šakos

Jeigu medis turi vieną ar daugiau storų šakų, kurios gali apsunkinti apdorojimą, medį galima nuimti vienu veiksmu arba nuleisti šiek tiek toliau nei numatyta

rašto ilgis. Tai daroma tam, kad galvutė pasiektų aukštą padavimo greitį, kuris palengvina medžių su storomis šakomis laipiojimą. Tada žurnalas atšaukiamas ir apdorojamas kaip įprasta.

Šakiai

Medžių tvarkymo su šakėmis technika priklauso nuo medžio išvaizdos.

Jei šakė nuleista, viena kamieno dalis nukertama tiesiogiai ir apdorojama kaip įprasta. Tada likusi medžio dalis nukertama ir apdorojama.

Jei šakė yra aukštai, visas medis nukertamas ir apdorojamas kaip įprasta iki šakės. Tada kamienas padedamas ant žemės. Nustatykite pakabintą galvutę virš šakės ir įjunkite pjūklą, kad nupjautumėte vieną arba abi kamieno dalis. Tada paimkite ir įprastai apdorokite kamieno dalis.

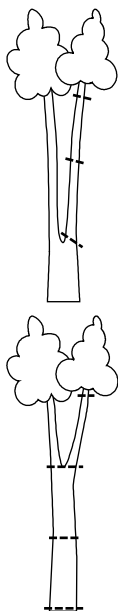

900948

Stovėjimo aikštelė baigus darbus

1. Jei pjūklo bloke yra rankinis pjūklo grandinės įtempiklis: atleiskite pjūklo grandinės įtempimą pagal pjūklo bloko apžiūros ir techninės priežiūros reikalavimus.
2. Grubiai nuvalykite galvutę pagal „Grubus valymas“.
3. Uždarykite šakų nupjovimo peilius ir atidarykite tiekimo velenėlio svirtis.
4. Nustatykite galvutę slankiuoju režimu ir nuleiskite ant tvirto, lygaus paviršiaus.
5. Pakreipkite kirtimo jungtį link mechaninio stabdiklio rėmelyje.
6. Sumažinkite transporterio hidraulinės sistemos apkrovą.
7. Išjunkite transporterį. Išimkite užvedimo raktą ir atjunkite maitinimą.

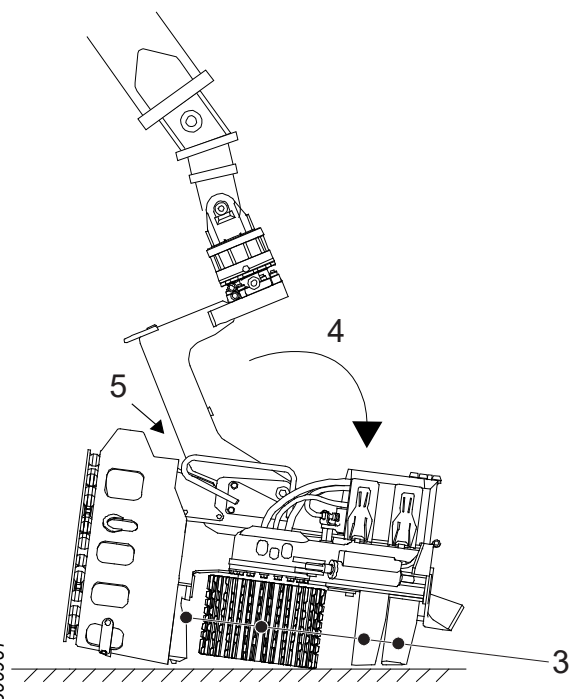

900961

Laikykitės transporterio vadove pateiktų saugos nurodymų dėl transporterio pastatymo.

Nenumatyti veiklos sustabdymai



Pavojus!

Visada stenkitės pašalinti transporterio kabinos gedimą. Palikite kabiną tik kraštutiniu atveju, kai įsitikinate, kad mašina negali netikėtai pajudėti.



Pavojus!

Niekada nebandykite ranka atleisti kamienų, kurie įstrigo galvutėje, pavyzdžiui, atsukdami hidraulines žarnas arba rankiniu būdu įjungdami galvutės hidraulinius vožtuvus.

Įvykus gedimui, pvz., įtrūkus žarnai ar kabeliui, dėl kurio galvutė tampa netinkama naudoti, ir galvai vis dar griebiant kamieną, prieš pradėdant remonto darbus, galvutė turi būti nuimta nuo kamieno.

Nustatykite galvutę taip, kad šakų nupjovimo peiliai nebūtų pakilę nuo žemės. Pabandykite įjungti funkciją, kad atidarytumėte šakų nupjovimo peilius.

Jei šakų nupjovimo peiliai neatsidaro, atjunkite slėgio tiekimą į galvutę. Palaukite, kol šakų nupjovimo peiliai šiek tiek atsivers, nes galvutės hidrauliniuose vožtuvuose yra vidinis nuotėkis. Tada transporterio kranu nukreipkite galvutę nuo kamieno.

Jei reikia, naudokite kitas mašinas.

Patikrinimai ir techninė priežiūra

Šiame skyriuje aprašomos galvutės patikros ir priežiūra, kurią gali atlikti vairuotojas. Visus galvutės priežiūros darbus, kuriems šiame skyriuje nėra instrukcijų, turi atlikti reikiamas žinias turintys specialistai.

Norint atlikti kai kurias šiame skyriuje aprašytas operacijas, reikia dviejų žmonių. Įsitinkite, kad įvykus nelaimingam atsitikimui galima iškviešti pagalbą. Atlikdami apžiūras ir techninės priežiūros darbus visada turėkite šalia mobilųjį telefoną, ryšio radiją ar pan. Taip pat užtikrinkite, kad tuo atveju, jei prireiktų vykti į ligoninę, būtų tinkamos transporto priemonės ir navigaciniai keliai.



Pavojus!

Suspaudimo pavojus! Galvutė turi būti pastatyta taip, kaip nurodyta, kad būtų sumažinta suspaudimo sužeidimų rizika.



Įpėjimas!

Nudegimų pavojus! Prieš atlikdami galvutės apžiūrą ir techninę priežiūrą, leiskite galvutei ir hidraulinei alyvai atvėsti.



Įpėjimas!

Galvutės hidraulinėje sistemoje sumontuoti akumulatoriai. Slėgis sistemoje gali išlikti tam tikrą laiką po to, kai buvo nutrauktas slėgio tiekimas.



Įpėjimas!

Suslėgtas skystis gali įpjauti. Niekada neieškokite nuotėkio galvutės sistemose, jausdami jį rankomis ar kitomis kūno dalimis.



Įpėjimas!

Įpjovimo pavojus! Prieš pradėdami tikrinti ir prižiūrėti galvutę, visada išmontuokite visas pjūklo grandines ir uždėkite ašmenų apsaugas ant šakų nupjovimo peilių.



Įpėjimas!

Pavojus dėl galimų gniuždymo sukeltamų traumų! Apsauginis dangtis yra sunkus ir turi aštrius kraštus. Su juo reikia elgtis atsargiai.



Dėmesio!

Venkite sąlyčio su galvutės skysčiais, nes jie gali būti kenksmingi. Taip pat venkite įkvėpti dūmų.

galvutės pastatymas prieš patikrą ir techninę priežiūrą

Stovėjimas pakeltoje padėtyje

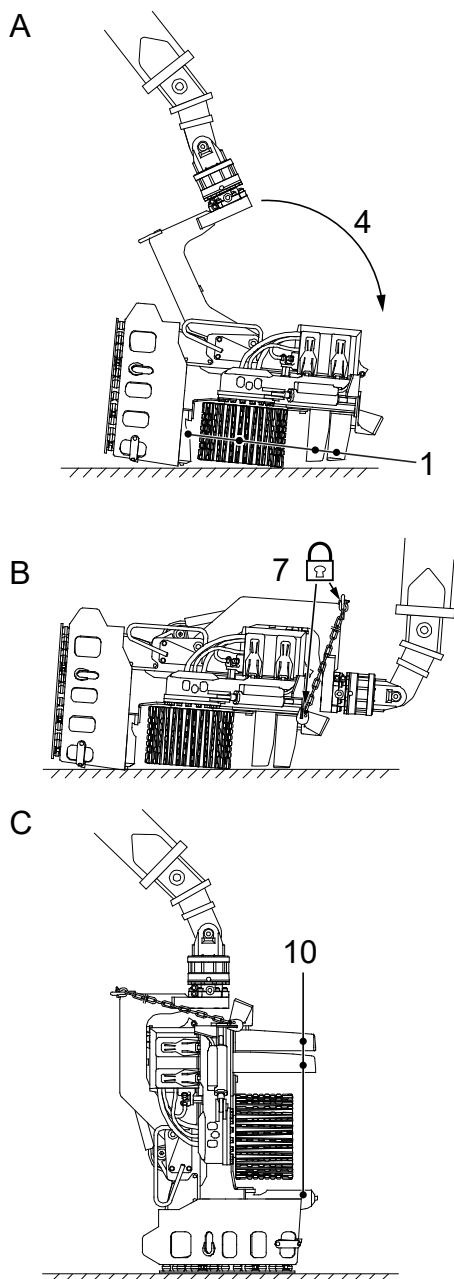

- A
- 1 Uždarykite šakų nupjovimo peilius ir atidarykite tiekimo velenėlio svirtis.
 - 2 Nustatykite galvutę slankioju režimu.
 - 3 Padėkite galvutę ant tvirto, lygaus paviršiaus.
 - 4 Atsargiai išstumkite kraną, kad pjovimo jungtis būtų atremta į viršutinę sustabdymo padėtį.
 - 5 Sumažinkite transporterio hidraulinės sistemos apkrovą.
 - 6 Išjunkite transporterį. Išimkite užvedimo raktą ir atjunkite maitinimą.
- B
- 7 Užfiksukite pjovimo jungtį prie rėmo naudodami apsauginę grandinę.
 - 8 Užveskite mašiną.
- C
- 9 Atsargiai pakelkite galvutę kranu.
 - 10 Atidarykite šakų nupjovimo peilius.
 - 11 Padėkite galvutę ant tvirto, lygaus paviršiaus.
 - 12 Sumažinkite transporterio hidraulinės sistemos apkrovą.
 - 13 Išjunkite transporterį. Išimkite užvedimo raktą ir atjunkite maitinimą.
 - 14 Uždėkite ašmenų apsaugas ant šakų nupjovimo peilių.
 - 15 Išmontuokite visas pjūklo grandines.

Laikykitės transporterio vadove pateiktų saugos nurodymų dėl transporterio pastatymo.

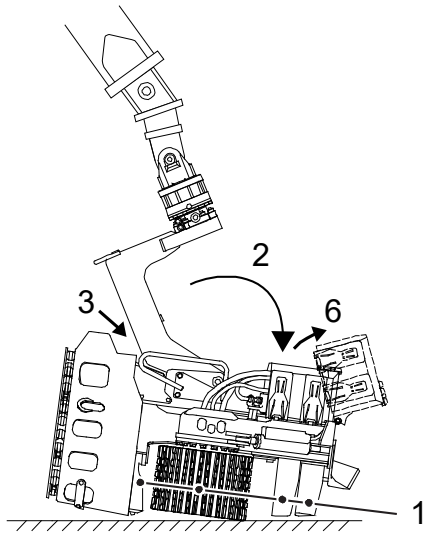

901259

Stovėjimas pakreipus žemyn

1. Uždarykite šakų nupjovimo peilius ir atidarykite tiekimo velenėlio svirtis.
2. Nustatykite galvutę slankiuoju režimu ir pastatykite ant tvirto, lygaus paviršiaus.
3. Pakreipkite pjovimo jungtį atgal link mechaninio stabdiklio.
4. Sumažinkite transporterio hidraulinės sistemos apkrovą.
5. Išjunkite transporterį. Išimkite užvedimo raktą ir atjunkite maitinimą.
6. Atidarykite apsauginį dangtį ant galvutės ir atjunkite elektros kabelį, kad galėtumėte naudoti funkciją *pakreipti aukštyn*.
7. Ant viršutinio šakų nupjovimo peilio uždėkite geležtės apsaugą.

Laikykitės transporterio vadove pateiktų saugos nurodymų dėl transporterio pastatymo.

Grubus valymas

Galvą pastatykite pagal „Stovėjimas pakeltoje padėtyje“.

Apytikriai nuvalykite galvutę, kaip parodyta toliau.

1. Pašalinkite šakas ir medžių liekanas nuo galvutės. Patikrinkite, ar jie nepadarė jokios žalos.
2. Šaltu oru nuvalykite galvutę nuo vandens ir sniego, kad nesusidarytų ledas.
3. Nuvalykite matavimo ratą ir aplink matavimo rato pečių.
4. Nuvalykite tiekimo velenėlius.
5. Nuvalykite pjūklo bloką.

Galvutės tikrinimas

Galvą statykite pagal „Stovėjimas pakeltoje padėtyje“, nebent nurodyta kitaip.

Įsitikinkite, kad galvutėje nėra jokių įtrūkimų

Norėdami patikrinti, ar galvutėje nėra jokių įtrūkimų:

1. Dešinį ir kairį apsauginius paviršius nuimkite naudodami dešinį ir kairį šakų nupjovimo peilius.
2. Patikrinkite, ar nėra galvutės komponentų įtrūkimų. Būkite atsargūs ir patikrinkite:
 - rėmą, ypač prie visų cilindro priedų.
 - kirtimo grandį.
 - tiekimo velenėlio svirtį.
 - šakų nupjaustymo peilius.

Jei randama įtrūkimų, prieš pradėdami naudoti galvutę reikia pataisyti paveiktus komponentus. Žr. skyrių „Suvirinimo aparatų remontas“.

3. Dešinią ir kairią apsaugines plokšteles vėl sumontuokite naudodami dešinį ir kairį šakų nupjovimo peilius.
4. Įsitikinkite, kad visos apsaugos nepažeistos. Patikrinkite, ar nepažeisti ir priveržti apsaugas laikantys varžtai. Pakeiskite iškritusius varžtus.

Sustabdymo buferių tikrinimas

Patikrinkite, ar sustabdymo buferis prie kirtimo jungties nepažeistas ir ar jo nėra. Pakeiskite pažeistą arba trūkstamą stabdymo buferį.

Sudrėkintos apsauginės plokštės tikrinimas

Galvą pastatykite pagal „Stovėjimas pakreipus žemyn“.

Patikrinkite, ar:

- Apsauginė plokštelė nepažeista. Pakeiskite apsauginę plokštelę, jei ji įtrūkusi.
- Varžtai, veržlės ir sferinės poveržlės nepažeisti ir priveržti iki 35 Nm. Pakeiskite pažeistus ir trūkstamus varžtus, veržles ir sferines poveržles.
- Guminės spyruoklės nepažeistos. Pakeiskite pažeistas ir trūkstamas gumines spyruokles.

Elektros instaliacijos tikrinimas

Galvą pastatykite pagal „Stovėjimas pakreipus žemyn“.

Atidarykite apsauginį dangtį ir patikrinkite, ar matoma elektros instaliacija nepažeista ir nepažeista. Pakeiskite pažeistus arba sugedusius elektros laidus.

Svarbu!

Elektros instaliaciją turi pakeisti reikiamas žinias turintys specialistai.

Nusidėvėjimo plokštelių tikrinimas

Galvą pastatykite pagal „Stovėjimas pakeltoje padėtyje“.

Apatinė nusidėvėjimo plokštė

Kai apatinė nusidėvėjimo plokštė nusidėvi iki pusės medžiagos storio, ją reikia pakeisti pagal „Suvirinimo aparatų remontas.“.

Pjovimo jungties velenai, tiekimo ritininės svirtys ir šakų nupjovimo peiliai

Galvą pastatykite pagal „Stovėjimas pakeltoje padėtyje“.

Standartinių „Log Max“ velenų tikrinimas

Įsitikinkite, kad veleno fiksavimo varžtas nepažeistas ir priveržtas.

Patikrinkite, ar nepažeistas veleno sukimosi fiksatorius. Jei reikia, pataisykite pagal „Suvirinimo aparatų remontas.“

901430

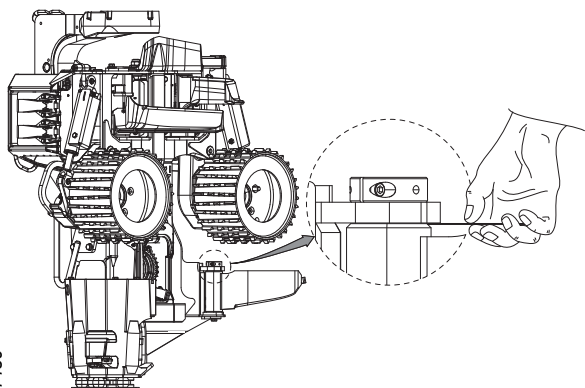

Ašinio laisvumo tikrinimas

Norėdami patikrinti ašinį laisvumą tarp komponento ir rėmo:

1. Galvą pastatykite pagal „Stovėjimas pakeltoje padėtyje“.
2. Dešiniuoju ir kairiuoju šakų nupjovimo peiliais išmontuokite apsaugines plokšteles.
3. Tarpui tarp komponento ir rėmo patikrinti naudokite tarpmatį. Atkreipkite dėmesį į tarpą abiejose komponento pusėse.
4. Jei bendras tarpas viršija 1 mm, veleną reikia pleištuoti.

Svarbu!

Velenų pleišėjimą turi atlikti technikai, turintys reikiamų žinių.

Laipiojimo įrenginys



Dėmesio!

Įpjovimo pavojus. Laipiojimo peilių kraštai yra aštrūs.

Galvą pastatykite pagal „Stovėjimas pakeltoje padėtyje“.

901449

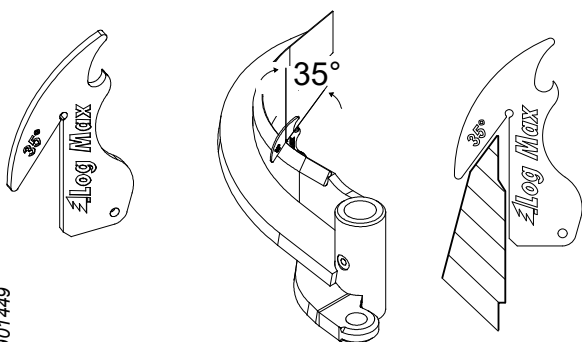

Šalinimo peilių briaunos

Smulkūs šakų nupjovimo peilių kraštų pažeidimai šalinami plaktuku ir dilde. Dideli pažeidimai šalinami šlifavimo staklėse naudojant metalo šlifavimo diską. Kad lupimo peiliai išlaikytų savo kietumą, malimo metu jie neturi būti veikiami aukštos temperatūros.

Norint lengvai valdyti tinkamą krašto kampą, galima naudoti krašto šabloną. Krašto šabloną galima naudoti visiems šakų nupjovimo peilių kraštams, išskyrus apatinio šakų nupjovimo peilio priešpriešinius kraštus.

Svarbu!

Laipiojimo peilius turi pakeisti reikiamas žinias turintys specialistai.

Viršutinis šakų nupjovimo peilis

Viršutinį šakų nupjovimo peilį reikia galąsti pagal briaunos šabloną. Jei viršutinis šakų nupjovimo peilis įgyja priešpriešinį griovelį arba susidėvi iš vidaus, suvirinimo remontą galima atlikti pagal „Suvirinimo aparatų remontas.“ ir tada peilį galima vėl galąsti.

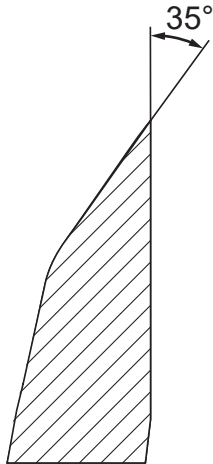

906858

Dešinieji ir kairieji šakų nupjovimo peiliai

Dešinieji ir kairieji šakų nupjovimo peiliai turi būti pagaląsti pagal briaunos šabloną.

Nusidėvėję dešinieji arba kairieji šakų nupjovimo peiliai turi būti pakeisti. Nusidėvėjimo riba yra tada, kai bendras dešiniojo arba kairiojo šakų nupjovimo peilio aukštis yra mažesnis nei 69 mm. Dešiniojo ir kairiojo šakų nupjovimo peilių nusidėvėjimo riba matuojama (1).

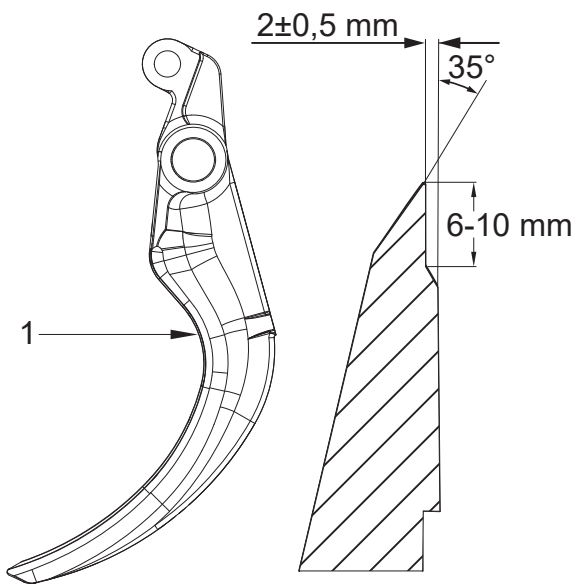

906780

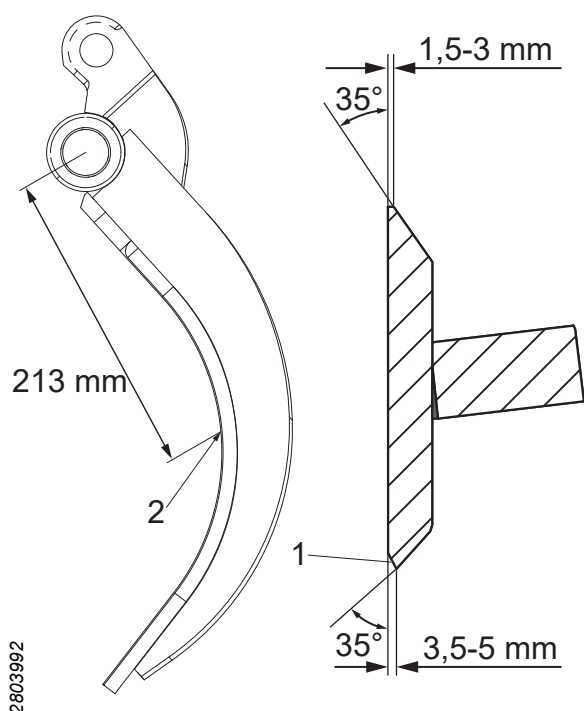

Apatinis šakų nupjovimo peilis

Viršutinis ir apatinis šakų nupjovimo peilio kraštai turi būti pagaląsti pagal krašto šabloną, bet su priešpriešiniu grioveliu (1).

Kai apatinis šakų nupjovimo peilis per daug nusidėvi, jį reikia pakeisti. Nusidėvėjimo riba yra tada, kai bendras apatinio šakų nupjovimo peilio aukštis yra mažesnis nei 72 mm. Apatinio šakų nupjovimo peilio nusidėvėjimo riba matuojama ties (2).

Fiksuotas šakų nupjovimo peilis

Fiksuoto šakų nupjovimo peilio nereikia prižiūrėti. Jis integruotas į nusidėvėjimo plokštelę, kuri pakeičiama susidėvėjus, žr. „Nusidėvėjimo plokštelių tikrinimas“.

Viršutinio šakų nupjovimo peilio spyruoklė ir išankstinė apkrova

Norėdami patikrinti viršutinio šakų nupjovimo peilio spyruoklę ir jos išankstinę apkrovą, pirmiausia patikrinkite, ar sukimo momento svirties griovelis (1) yra įstatytas vienoje linijoje su grioveliu veleno gale (2) ir ar spyruoklė (3) yra sveika. Jei spyruoklė pažeista arba nusidėvėjusi, pakeiskite ją pagal „Viršutinio šakų nupjovimo peilio spyruoklės keitimas“.

Kai sukimo momento svirtis tinkamai sumontuota ir spyruoklė nepažeista, sureguliuokite spyruoklės išankstinę apkrovą:

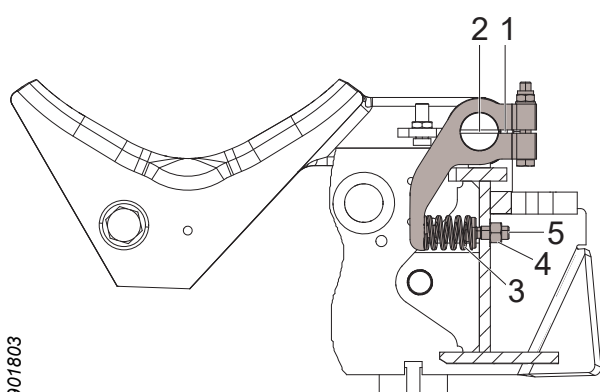

1. Atlaisvinkite antveržlę (4).
2. Prisukite reguliavimo varžtą (5) pagal laikrodžio rodyklę, kad padidintumėte išankstinę apkrovą.
3. Prisukite reguliavimo varžtą (5) prieš laikrodžio rodyklę, kad sumažintumėte išankstinę apkrovą.
4. Priveržkite antveržlę (4).

Pagrindinio spyruoklės išankstinės apkrovos nustatymo metu reguliavimo varžtas turėtų išsikišti maždaug 13 mm nuo rėmo.

Viršutinio šakų nupjovimo peilio spyruoklės keitimas

Kai viršutinio šakų nupjovimo peilio spyruoklė susidėvėjusi arba pažeista, ją reikia pakeisti taip:

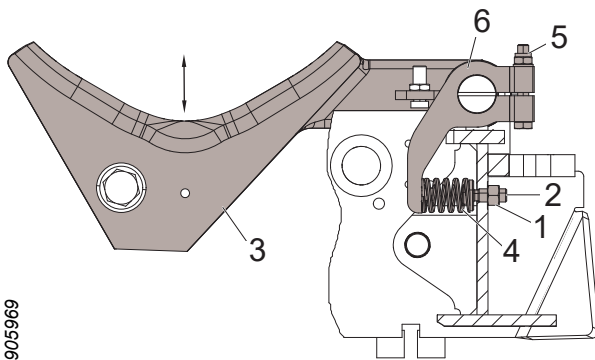

1. Atlaisvinkite antveržlę (1).
2. Sukite reguliavimo varžtą (2) prieš laikrodžio rodyklę, kol jis bus visiškai atsuktas.
3. Patraukite viršutinį šakų nupjovimo peilį (3) į jo išorinę galinę padėtį.
4. Atlaisvinkite sukimo momento svirties (6) veržlę ir varžtą (5).
5. Sukimo momento svirtį (6) pasukite taip, kad spyruoklė (4) atsilaisvintų.
6. Pakeiskite seną spyruoklę (4) nauja spyruokle.
7. Pasukite sukimo momento svirtį (6) atgal ir priveržkite jos varžtą ir veržlę (5).
8. Įsukite reguliavimo varžtą (2), kad spyruoklė liktų vietoje.
9. Pastumkite atgal viršutinį šakų nupjovimo peilį (3).
10. Sureguliuokite spyruoklės išankstinės apkrovos numatytąjį nustatymą pagal „Viršutinio šakų nupjovimo peilio spyruoklė ir išankstinė apkrova“.

Bazinis viršutinio šakų nupjovimo peilio jutiklio nustatymas ir reguliavimas

Norint, kad galvutės šakų nupjovimo ir tiekimo blokas veiktų tinkamai, būtina tinkamai nustatyti viršutinio šakų nupjovimo peilio jutiklį. Todėl svarbu sureguliuoti viršutinį šakų nupjovimo peilio jutiklį pagal vyraujančias sąlygas.

„Active Friction Control™“ (AFC)

Šioje instrukcijoje aprašoma, kaip atlikti mechaninį bazinį viršutinio šakų nupjovimo peilio jutiklio nustatymą. Norint tinkamai nustatyti AFC sistemą, taip pat reikia reguliuoti galvutės valdymo sistemos nustatymus.

901896

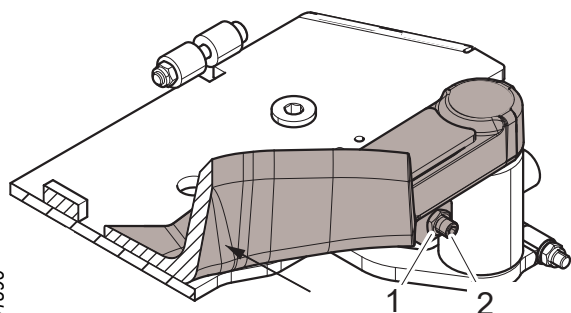

1. Atlaisvinkite reguliavimo varžto fiksavimo veržlę (1).
2. Kiek įmanoma pasukite reguliavimo varžtą (2) prieš laikrodžio rodyklę.
3. Paspauskite ir laikykite viršutinį šakų nupjovimo peilį prie jo fiksavimo kilpos.
4. Sukite reguliavimo varžtą (2) pagal laikrodžio rodyklę, kol jis mechaniškai susilies su viršutiniu šakų nupjovimo peilio jutikliu.
5. Pasukite reguliavimo varžtą (2) prieš laikrodžio rodyklę 1 apsisukimą.
6. Fiksavimo veržle (1) užfiksukite reguliavimo varžtą (2). Būkite atsargūs, nesukite reguliavimo varžto (2), kai priveržiate fiksavimo veržlę (1).

Daugiau instrukcijų apie AFC sistemos reguliavimą žr. galvutės valdymo sistemos vadove.

Viršutinio šakų nupjovimo peilio varžto ir veržlės griovelyje tikrinimas ir reguliavimas

Patikrinkite, ar varžtas ir veržlė nepažeisti ir ar viršutinis lenkimo peilis liečiasi su rėmu. Kad viršutinis šakų nupjovimo peilis galėtų judėti, reikia 0,3-0,7 mm laisvumo (1). Laisvumas (1) tikrinamas tarpmačiu.

Reguliuokite laisvumą (1) naudodami pleištus.

901979

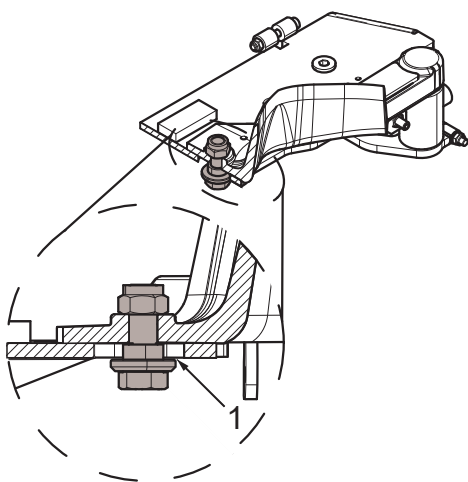

Svarbu!

Jei laisvumas per didelis, viršutinis šakų nupjovimo peilis ir rėmas gali būti pažeisti.

Tiekimo blokas

Galvą pastatykite pagal „Stovėjimas pakeltoje padėtyje“.

Tiekimo ritinėlių tikrinimas

Patikrinkite tiekimo velenėlių briaunų aštrumą ir nusidėvėjimą. Jei reikia, pagaląskite arba pakeiskite tiekimo velenėlius. Pakeiskite tiekimo velenėlius pagal „Tiekimo velenėlių keitimas“.

Tiekimo ritinėlių veržlių priveržimas

Priveržkite tiekimo ritinėlio veržles skersai iki rekomenduojamo priveržimo sukimo momento:

180 Nm.

Jei priveržiama rankiniais įrankiais, tiekimo velenas turi būti užblokuotas, kad negalėtų sukis.

Jei tiekimo volelis buvo neseniai sumontuotas, priveržimą reikia pakartoti po 1 val.

Tiekimo velenėlių keitimas

Tiekimo velenėlių nuėmimas

Norėdami išimti tiekimo volelį:

1. Atlaisvinkite tiekimo ritinėlio veržles $\frac{1}{2}$ -1 apsisukimo. Jei veržlės atlaisvinamos rankiniais įrankiais, tiekimo volelis turi būti užblokuotas, kad negalėtų sukis.
2. Pritvirtinkite tiekimo volelį tinkama kėlimo įranga.
3. Nuimkite tiekimo volelio veržles ir tiekimo volelį.

Tiekimo velenėlių montavimas

Norėdami sumontuoti tiekimo volelį:

1. Nuvalykite tiekimo velenėlio ir tiekimo velenėlio variklio stebulės jungiamuosius paviršius.
2. Išvalykite ir patikrinkite sriegius tiekimo ritinėlių veržlėse ir tiekimo ritinėlio variklio stebulės varžtuose. Pakeiskite pažeistas veržles ir varžtus.

Svarbu!

Tiekimo velenėlio variklio stebulės varžtus turi pakeisti reikiamas žinias turintys specialistai.

3. Naudodami tinkamą kėlimo įrangą pakelkite tiekimo volelį į reikiamą padėtį.

Svarbu!

Prieš montuodami tiekimo velenėlio veržles, sutepkite tiekimo velenėlio variklio stebulės varžtus.

4. Pritvirtinkite tiekimo volelį įstatydami tiekimo volelio veržles ir jas švelniai priverždami.
5. Nuimkite kėlimo įrangą.
6. Priveržkite tiekimo ritinėlio veržles pagal „Tiekimo ritinėlių veržlių priveržimas“.

Tiekimo velenėlių variklių varžtų priveržimo tikrinimas

Norėdami patikrinti, ar varžtai, laikantys tiekimo velenėlių variklius, yra priveržti:

1. Išimkite tiekimo velenėlius pagal „Tiekimo velenėlių nuėmimas“.
2. Priveržkite sraigtus, laikančius tiekimo velenėlių variklius skersai rekomenduojamo bendro veržimo sukimo momento tepaluotoms plieninėms sraigtinėms jungtims su „Nord-Lock“ poveržlėmis, žr. „Techniniai duomenys“.
3. Sumontuokite tiekimo velenėlius pagal „Tiekimo velenėlių montavimas“.

Skersmens matavimo vienetas

Patikrinkite skersmens matavimo įtaiso jutiklius penkis kartus atidarydami ir uždarydami tiektuvo velenėlio svirtis. Jutiklių vertė valdymo sistemoje neturi skirtis daugiau kaip 5 impulsais, kai kartojama atvira arba uždara padėtis. Jei vertė skiriasi daugiau nei 5 impulsais, skersmens matavimo įrenginys yra sugedęs ir trikčių šalinimą turi atlikti reikiamas žinias turintys specialistai.

Daugiau informacijos žr. valdymo sistemos vadove.

Svarbu!

Jutiklius turi pakeisti reikiamas žinias turintys specialistai.

Ilgio matavimo vienetas



Dėmesio!

Matavimo ratas yra aštrus. Dirbdami su matavimo ratu arba šalia jo dėvėkite tinkamas apsaugos priemones.



Įpėjimas!

Susižalojimo pavojus. Darbas su ilgio matavimo įrenginiu vyksta uždarose erdvėse ir apima judančias dalis.

Svarbu!

Jutiklius turi pakeisti reikiamas žinias turintys specialistai.

Galvą pastatykite pagal „Stovėjimas pakeltoje padėtyje“.

Ilgio matavimo įtaiso tikrinimas

Patikrinkite mechanines ilgio matavimo įtaiso dalis:

1. Atsukite vieną iš hidraulinių žarnų į matavimo rato hidraulinį cilindrą, kad ištekėtų hidraulinė alyva. Skudurėliu nuvalykite bet kokį hidraulinės alyvos išsiliejimą.
2. Ištraukite matavimo rato petį.
3. Patikrinkite matavimo volelių takelių nusidėvėjimą. Jei reikia, pakeiskite.
4. Patikrinkite matavimo rato pasipriešinimą riedėjimui sukdami matavimo ratą ranka. Matavimo ratas turi riedėti tolygiai pasipriešindamas riedėjimui. Jei pasipriešinimas riedėjimui yra netolygus arba jei matavimo ratas rieda per lengvai, matavimo rato guolis turi būti atnaujintas.

5. Patikrinti, ar nėra grojimo:

- matavimo rato guolis.
- matavimo rato svirties velenas.
- matavimo rato svirtį ant laikiklio.

Jei yra laisvumo, pažeistą komponentą reikia pakeisti.

6. Paspauskite matavimo rato petį, kad pašalintumėte orą iš matavimo rato cilindro.

7. Priveržkite hidraulinę žarną.

8. Penkis kartus suaktyvinkite velenėlių svirtis atidaryti/uždaryti, kad išleistumėte iš hidraulinio cilindro orą prieš paleisdami galvutę.

Svarbu!

Matavimo ritininių guolių atnaujinimą arba ilgio matavimo įtaiso komponentų pakeitimą turi atlikti reikiamas žinias turintys specialistai.

Pjūklo blokas



Pavojus!

Grandinės šūvių rizika padidėja, jei nusidėvėję pjūklo komponentai. Todėl turite reguliariai tikrinti, ar pjūklo grandinė, pjūklo strypas, pjūklo grandinės krumpliaratis ir grandinės apsauga yra geros būklės.



Pavojus!

Sulūžusią pjūklo grandinę visada išmeskite.



Pavojus!

Jei pjūklo grandinės gaudyklė arba varžtas, kuriuo ji tvirtinama prie pjūklo variklio veleno, sugenda, pjūklo grandinės krumpliaratis gali būti išmestas dideliu greičiu.



Įpėjimas!

Dirbdami su pjūklo grandine, pjūklo strypu ir grandininio krumpliaračiu visada naudokite tinkamas apsaugos priemones.

Svarbu!

Pjūklo variklio gedimo pavojus. Niekada nenaudokite neapkrauto pjūklo variklio ilgiau nei 3 sekundes per visą minutę.

Svarbu!

Jutiklius turi pakeisti reikiamas žinias turintys specialistai.

Galvą statykite pagal „Stovėjimas pakeltoje padėtyje“, nebent nurodyta kitaip.

Grandinės strypo apsaugos tikrinimas

Patikrinkite, ar grandinės peilio apsauga nepažeista. Jei grandinės šūvio apsauga buvo apgadinta giliau nei 2 mm, grandinės šūvio apsaugą reikia pakeisti.

Svarbu!

Grandininio smūgio apsaugą gali pakeisti tik reikiamas žinias turintys specialistai.

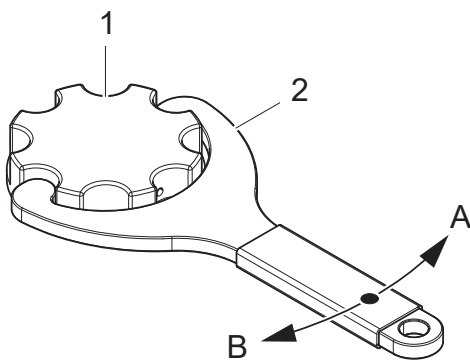

Užpildykite pjūklo grandinės alyva

Kas 8 valandas arba, jei reikia, papildykite pjūklo grandinės alyvą.

1. Bako pildymo angos dangtelis
2. Bako pildymo angos dangtelio įrankis

- A Open (atidaryti)
B Uždaroma

Jei reikia, išvalykite alyvos bake esančius koštuvus.

Pjūklo grandinės tepimo tikrinimas

Ijunkite valdymo sistemos tepimo siurbį ir patikrinkite, ar pjūklo grandinės alyva pasiekia pjūklo strypą. Jei pjūklo grandinės alyva nepasiekia pjūklo strypo, reikia šalinti triktis.

Pjūklo grandinės tikrinimas

Patikrinkite pjūklo grandinės įtempimą. Žr. atitinkamo pjūklo instrukcijas.

Patikrinkite pjovimo kampus, aštrumą ir bet kokį pjūklo grandinės pažeidimą. Pakeiskite pjūklo grandinę, jei ji pažeista. Tinkami pjovimo kampai ir aštrumas sumažina pjūklo strypo ir pjūklo grandinės nusidėvėjimą ir neutralizuoja medienos įtrūkimus.

Svarbu!

Visada patikrinkite ir pagalaskite pjūklo grandinę pagal pjūklo grandinės gamintojo rekomendacijas.

Pjūklo juostos tikrinimas

Patikrinkite ir nuvalykite pjūklo juostos pjūklo grandinės takelį ir pjūklo alyvos kanalus, kad jie neužsikimštų pjuvenomis ir medžių liekanomis.

Reguliariai sukite pjūklo strypą, kad jis tolygiai dėvėtųsi abiejose pusėse.

Svarbu!

Vienu metu negalima pjauti ilgiau nei maždaug 5 sekundes. Priešingu atveju kyla pavojus, kad pjūklo strypas per daug įkais ir gali sukietėti. Sukietėjęs pjūklo strypas tampa trapus, todėl gali atsirasti įtrūkimų arba atsiskirti pjūklo strypo dalys.

Pakeiskite pjūklo strypą, jei:

- pjūklo strypas sulenktas.
- pjūklo strypas turi įtrūkimų ar kitokių pažeidimų.
- strypo bėgiai ima skverbtis, o susidėvėjusiuose paviršiuose matomi pjūklo grandinės palikti pėdsakai.

- pjūklo strypas sukietėjo.
- nosies krumpliaracio nėra jokio žaidimo.

Norėdami pakeisti pjūklo strypą, žr. atitinkamo pjūklo instrukcijas.

Pjūklo grandinės krumpliaracio ir pjūklo grandinės gaudiklio patikra

Patikrinkite pjūklo grandinės krumpliaracio nusidėvėjimą ir pažeidimus. Jei reikia, pakeiskite pjūklo grandinės žvaigždutę.

Jei pjūklo bloke yra pjūklo grandinė su:

- 0,404" žingsnis, pjūklo grandinės krumpliaratis turi būti pakeistas po ne daugiau kaip 10 panaudotų pjūklo grandinių arba kai susidėvėjimo gylis pjūklo grandinės krumpliaracio paviršiuje pasiekia 0,6 mm.

Patikrinkite, ar nepažeistas pjūklo grandinės gaudiklis.

Pakeiskite pjūklo grandinės gaudyklę, jei:

- jis yra labai nusidėvėjęs.
- jis turi įtrūkimų.
- drožlės tapo atsikabinusios.
- tarp pjūklo grandinės gaudyklės ir pjūklo variklio veleno yra laisvumas.

Pakeiskite pjūklo grandinės krumpliaratį ir pjūklo grandinės gaudyklę

1. Išmontuokite pjūklo grandinę pagal atitinkamo pjūklo bloko instrukcijas, kaip pakeisti pjūklo grandinę.
2. Išsukite varžtą (1) ir poveržlę (2) ir juos išmeskite.
3. Išmontuokite pjūklo grandinės gaudyklę (3).
4. Išmontuokite pjūklo grandinės žvaigždutę (4).
5. Patikrinkite, ar nepažeistas pjūklo variklio velenas (5) ir veleno pleištą (6). Pakeiskite veleno pleištą (6), jei tarp pjūklo variklio veleno (5) ir veleno pleišto (6) yra laisvumas. Jei yra laisvumas, net jei sumontuotas naujas veleno pleištą (6), pjūklo variklio veleną (5) reikia pakeisti.

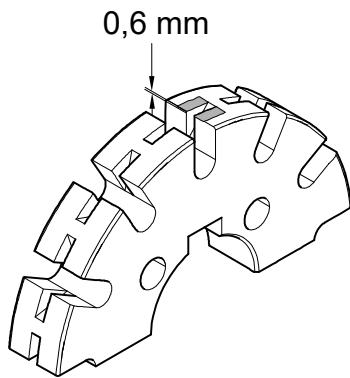

902370

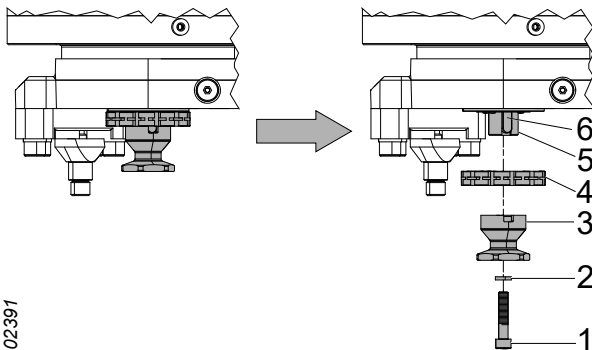

902391

6. Nuvalykite ir sutepkite pjūklo variklio veleną (5) tepalu arba alyva.
7. Sumontuokite naują pjūklo grandinės krumpliaratį (4). Patikrinkite, ar pjūklo grandinės vikšras pjūklo grandinės krumpliaratyje yra vienoje linijoje su pjūklo strypo pjūklo grandinės vikšru. Jei reikia, sureguliuokite pjūklo grandinės krumpliaratį pleištais.
8. Sumontuokite pjūklo grandinės gaudyklę (3), naują poveržlę (2) ir naują varžtą (1).
9. Sumontuokite pjūklo grandinę pagal atitinkamo pjūklo bloko instrukcijas, kaip pakeisti pjūklo grandinę.

Svarbu!

Pjūklo variklį arba pjūklo variklio veleną gali pakeisti tik reikiamas žinias turintys specialistai.

Pjūklas Easy-Cut

Pjūklo grandinės įtempimas

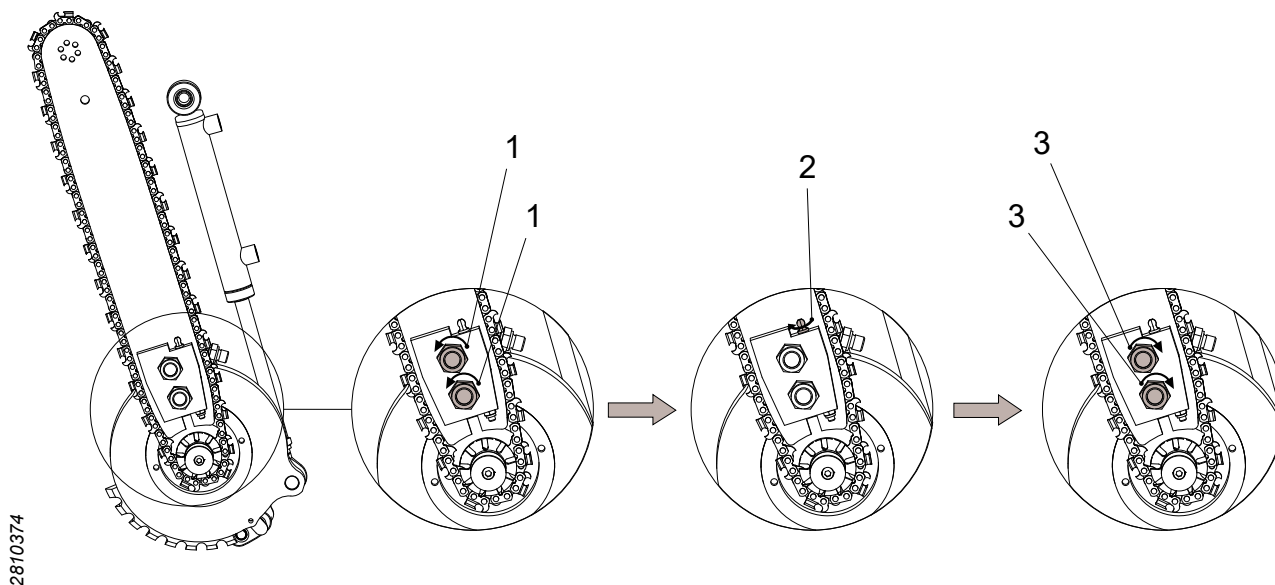

2810374

1. Atlaisvinkite išankstinę apkrovą nuo pjūklo strypo, atsukdami varžtą. Varžtas reikia tik pakankamai atlaisvinti, kad būtų atlaisvinta išankstinė apkrova.
2. Priveržkite pjūklo grandinę sukdami įtempimo varžtą pagal laikrodžio rodyklę taip, kad pjūklo strypas būtų prispaustas pjūklo grandinei.

3. Priveržkite pjūklo strypą priverždami veržles.

Svarbu!

Baigus darbą, pjūklo grandinės įtempimas turi būti atleistas, kad pjūklo grandinė galėtų susitraukti jai atvėsus.

Patikrinkite pjūklo grandinės įtempimą.

Suimkite pjūklo grandinę pjūklo strypo viduryje nykščiu ir smiliumi ir patraukite pjūklo grandinę nuo pjūklo strypo. Atstumas tarp pjūklo grandinės ir pjūklo strypo jungiamojo paviršiaus turi būti 3-4 mm.

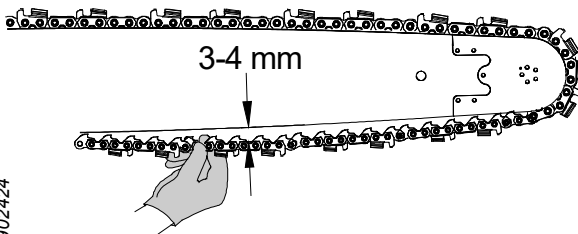

Pakeiskite pjūklo grandinę

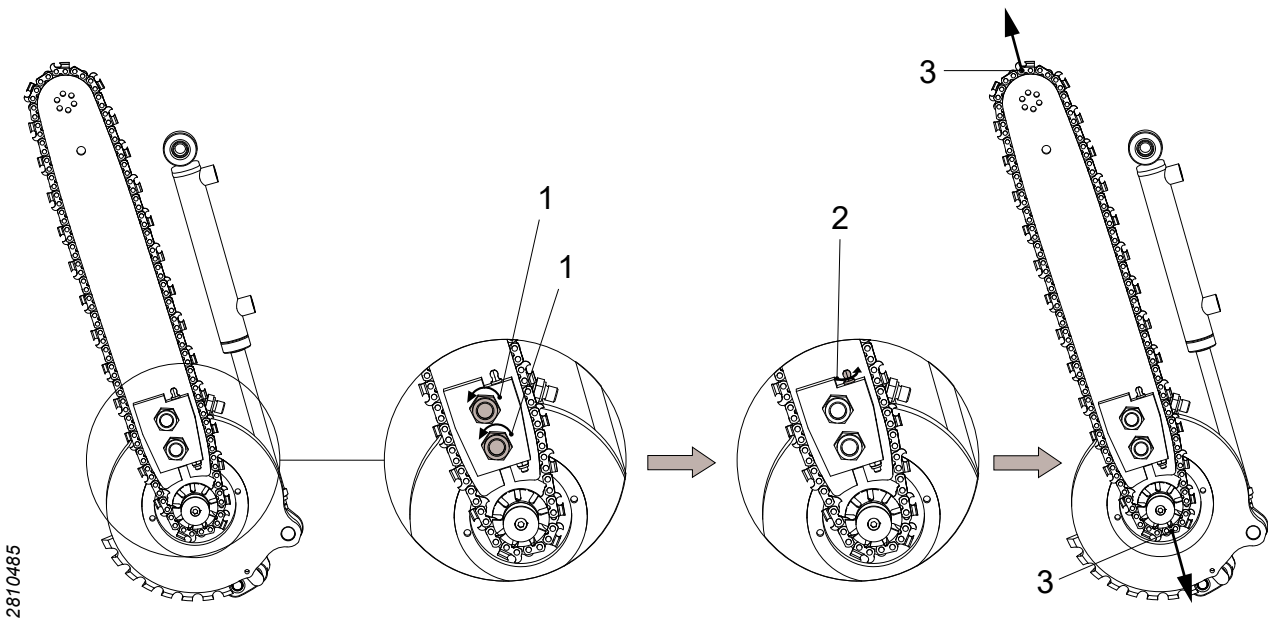

1. Atlaisvinkite išankstinę apkrovą nuo pjūklo strypo, atsukdami veržles. Veržles reikia tik pakankamai atlaisvinti, kad būtų atlaisvinta išankstinė apkrova.
2. Atlaisvinkite pjūklo grandinės įtempimą sukdami tempimo varžtą prieš laikrodžio rodyklę.
3. Atjunkite pjūklo grandinę nuo pjūklo juostos priekinio krumpliaračio ir pjūklo grandinės krumpliaračio.
4. Sumontuokite naują pjūklo grandinę.

- Įtempkite pjūklo grandinę pagal „Pjūklo grandinės įtempimas“.

Pakeiskite pjūklo strypą

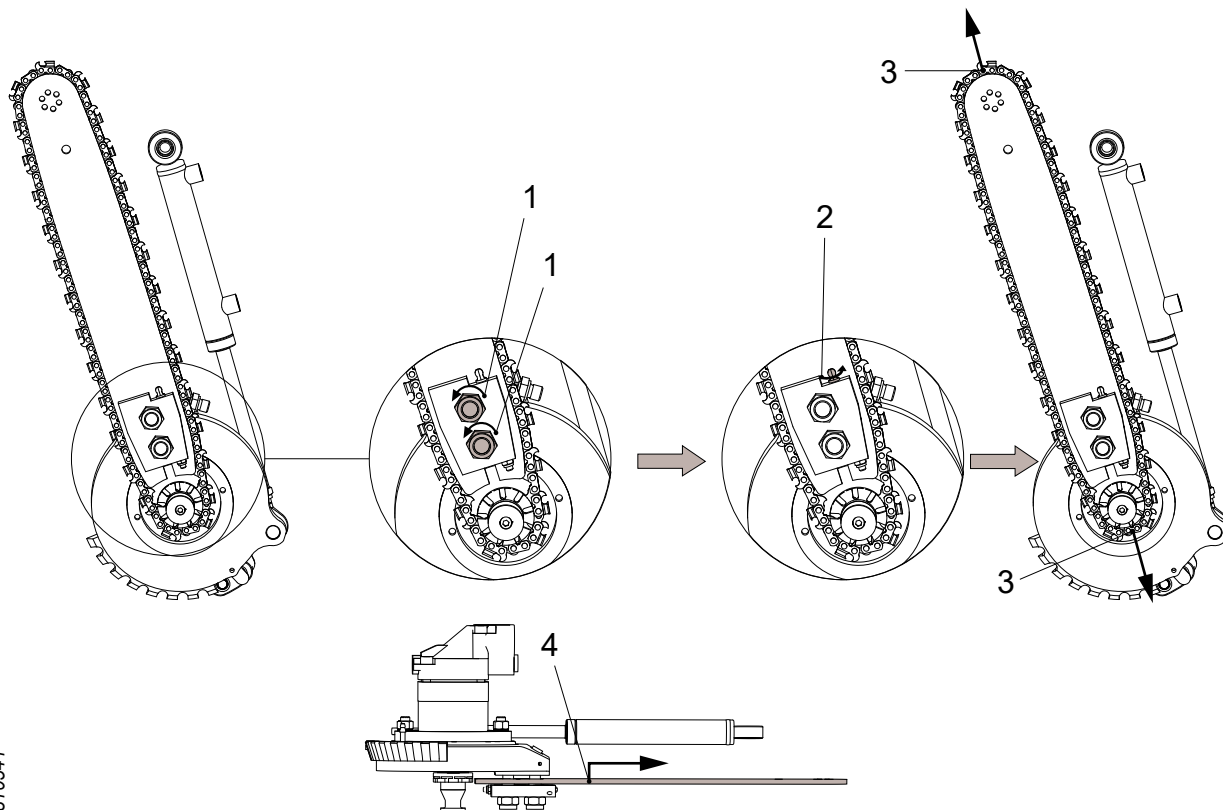

2810541

- Atlaisvinkite išankstinę apkrovą nuo pjūklo strypo, atsukdami veržles.
- Atlaisvinkite pjūklo grandinės įtempimą sukdami tempimo varžtą prieš laikrodžio rodyklę.
- Atjunkite pjūklo grandinę nuo pjūklo juostos priekinio krumpliaračio ir pjūklo grandinės krumpliaračio.
- Pakelkite pjūklo strypą, kad jis atsilaisvintų nuo grandinės įtempiklio slėgio plokštėje, ir ištraukite pjūklo strypą.
- Įdėkite naują pjūklo strypą ir įsitikinkite, kad slėgio plokštės grandinės įtempiklis yra įstatytas į atitinkamas pjūklo strypo angas.
- Priveržkite veržles taip, kad pjūklo strypas būtų pakankamai tvirtai prispaustas, kad būtų galima sumontuoti pjūklo grandinę.
- Sumontuokite pjūklo grandinę ir įtempkite pagal „Pjūklo grandinės įtempimas“.

Hidraulinė sistema



Įpėjimas!

Galvutės hidraulinėje sistemoje sumontuoti akumuliatoriai. Slėgis sistemoje gali išlikti tam tikrą laiką po to, kai buvo nutrauktas slėgio tiekimas.



Įpėjimas!

Nudegimų pavojus! Prieš atlikdami galvutės apžiūrą ir techninę priežiūrą, leiskite galvutei ir hidraulinei alyvai atvėsti.



Dėmesio!

Venkite sąlyčio su galvutės skysčiais, nes jie gali būti kenksmingi. Taip pat venkite įkvėpti dūmų.

Svarbu!

Mašinos sugadinimo pavojus. Tinkamai išvalykite dirbdami su hidrauline sistema. Šiukšlės hidraulinėje sistemoje gali sukelti didelę žalą.

Galvą statykite pagal „Stovėjimas pakreipus žemyn“, nebent nurodyta kitaip.

Hidraulinės žarnos keitimas



Įpėjimas!

Keičiant hidraulinę žarną, naujos žarnos slėgio klasė turi būti tokia pati arba aukštesnė.

Hidraulinės žarnos, pritaikytos išlaikyti didesnį nei 150 bar slėgį, neturi būti montuojamos su daugkartinio naudojimo hidraulinėmis movomis. Hidraulinės movos, kurioms reikia specialaus apdorojimo, pvz., užspaudimo, nelaikomos daugkartinio naudojimo hidraulinėmis movomis.

Susidėvėjusi arba sugedusi hidraulinė žarna turi būti pakeista pagal:

Hidraulinė žarna su ORF MOVOMIS

1. Įjunkite vakuuminį siurbį, jei transporteryje jis įrengtas.
2. Padėkite surinkimo indą po hidraulinę žarną, kad surinktumėte išsiliejusią hidraulinę alyvą.
3. Nuvalykite aplink hidraulinės movas.
4. Atsargiai atlaisvinkite hidraulinę žarną, kurią reikia pakeisti.
5. Įsitikinkite, kad dingsta slėgis, ir atsukite hidraulinę žarną abiejuose galuose.
6. Išimkite apsauginius kaiščius iš naujos hidraulinės žarnos.
7. Prieš surinkdami sutepkite sandarinimo žiedus ir sandariklius alyva.
8. Sutepkite hidraulinės žarnos veržlę galiniame krašte (3), kad sumažintumėte hidraulinės žarnos sukimosi riziką priveržiant.

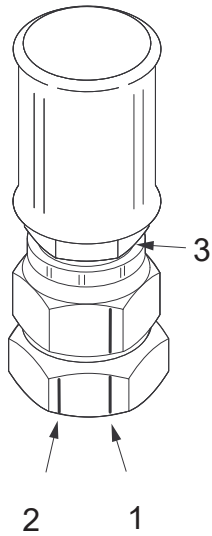

902697

9. Patikrinkite, ar hidraulinė žarna apsaugota ir ar sulenkimų spindulys yra kuo didesnis.
10. Priveržkite ranka ir veržliarakčiu, kol susidursite su metalu.
11. Tada pažymėkite (žymeklio rašikliu) pradinį adapterio ir hidraulinės žarnos veržlės priveržimo tašką (1). Taip pat pažymėkite ant adapterio esantį stabdymo tašką (2) 30° arba pusę veržliarakčio nuo pradžios (1).
12. Priveržkite hidraulinę žarną taip, kad hidraulinės žarnos veržlės pradžios taško žymė (1) sutaptų su adapterio stabdymo taško žyme (2). Įsitikinkite, kad hidraulinė žarna nėra susukta. Atsukite hidraulinę žarną, kad apsaugotumėte sandarinimo žiedą.
13. Nušluostykite išsiliejusią hidraulinę alyvą.

Hidraulinė žarna su BSP movomis

1. Įjunkite vakuuminį siurblį, jei transporteryje jis įrengtas.
2. Padėkite surinkimo indą po hidrauline žarna, kad surinktumėte išsiliejusią hidraulinę alyvą.
3. Nuvalykite aplink hidraulines movas.
4. Atsargiai atlaisvinkite hidraulinę žarną, kurią reikia pakeisti.
5. Įsitikinkite, kad dingsta slėgis, ir atsukite hidraulinę žarną abiejuose galuose.
6. Išimkite apsauginius kaiščius iš naujos hidraulinės žarnos.
7. Sutepkite hidraulinės žarnos veržlę galiniame krašte, kad sumažintumėte hidraulinės žarnos sukimosi riziką priveržiant.
8. Patikrinkite, ar hidraulinė žarna apsaugota ir ar sulenkimų spindulys yra kuo didesnis.
9. Priveržkite ranka ir veržliarakčiu, kol susidursite su metalu.
10. Priveržkite hidraulinę žarną priveržimo momentu pagal toliau pateiktą lentelę. Įsitikinkite, kad hidraulinė žarna nėra susukta.
11. Nušluostykite išsiliejusią hidraulinę alyvą.

Sriegis	Priveržimo sukimo momentas [Nm]
G 1/8	20
G 1/4	25
G 3/8	40
G 1/2	60
G 5/8	70
G 3/4	115
G 1	140
G 1 1/4	200
G 1 1/2	270
G 2	350

Hidraulinė žarna su bandžos jungtimi

1. Įjunkite vakuuminį siurbį, jei transporteryje jis įrengtas.
2. Padėkite surinkimo indą po hidraulinę žarna, kad surinktumėte išsiliejusią hidraulinę alyvą.
3. Nuvalykite aplink hidraulinės movas.
4. Atsargiai atlaisvinkite hidraulinę žarną, kurią reikia pakeisti.
5. Įsitinkite, kad dingsta slėgis, ir atsukite hidraulinę žarną abiejuose galuose.
6. Išimkite apsauginius kaiščius iš naujos hidraulinės žarnos.
7. Patikrinkite, ar hidraulinė žarna apsaugota ir ar sulenkimų spindulys yra kuo didesnis.
8. Pakeiskite sandarinimo elementą.
9. Priveržkite ranka ir veržliarakčiu, kol susidursite su metalu.
10. Priveržkite hidraulinę žarną priveržimo momentu pagal toliau pateiktą lentelę. Įsitinkite, kad hidraulinė žarna nėra susukta.
11. Nušluostykite išsiliejusią hidraulinę alyvą.

Sriegis	Priveržimo sukimo momentas [Nm]
G 1/8	10
G 1/4	20
G 3/8	45
G 1/2	70
G 3/4	130

Hidraulinė žarna su JIC mova

1. Įjunkite vakuuminį siurblių, jei transporteryje jis įrengtas.
2. Padėkite surinkimo indą po hidrauline žarna, kad surinktumėte išsiliejusią hidraulinę alyvą.
3. Nuvalykite aplink hidraulines movas.
4. Atsargiai atlaisvinkite hidraulinę žarną, kurią reikia pakeisti.
5. Įsitinkinkite, kad dingsta slėgis, ir atsukite hidraulinę žarną abiejuose galuose.
6. Išimkite apsauginius kaiščius iš naujos hidraulinės žarnos.
7. Sutepkite hidraulinės žarnos veržlę galiniame krašte (3), kad sumažintumėte hidraulinės žarnos sukimosi riziką priveržiant.
8. Patikrinkite, ar hidraulinė žarna apsaugota ir ar sulenkimų spindulys yra kuo didesnis.
9. Priveržkite ranka ir veržliarakčiu, kol susidursite su metalu.
10. Tada pažymėkite (žymeklio rašikliu) pradinį adapterio ir hidraulinės žarnos veržlės priveržimo tašką (1). Taip pat pažymėkite stabdymo tašką (2) ant adapterio, kaip parodyta toliau pateiktoje lentelėje.
11. Priveržkite hidraulinę žarną taip, kad hidraulinės žarnos veržlės pradžios taško žymė (1) sutaptų su adapterio stabdymo taško žyme (2). Įsitinkinkite, kad hidraulinė žarna nėra susukta. Atsukite hidraulinę žarną, kad apsaugotumėte movą.
12. Nušluostykite išsiliejusią hidraulinę alyvą.

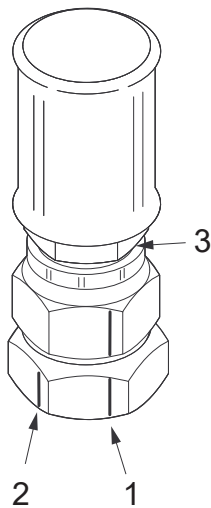

Sriegis	Plokščias veržliaraktis	laipsniai nuo pradžios
7/16"-20 UNF	2	120°
1/2"-20 UNF	2	120°
9/16"-18 UNF	2	120°
3/4"-16 UNF	2	120°
7/8"-14 UNF	1,5	90°
1 1/16"-12 UN	1	60°
1 5/16"-12 UN	1	60°
1 5/8"-12 UN	1	60°
1 7/8"-12 UN	1	60°
2 1/2"	1	60°

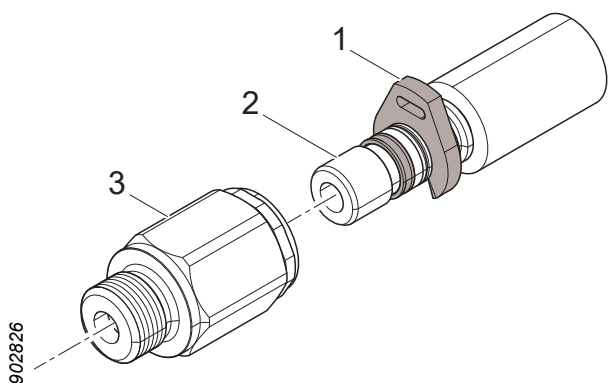

Hidraulinė žarna su WEO mova

1. Įjunkite vakuuminį siurblių, jei transporteryje jis įrengtas.
2. Padėkite surinkimo indą po hidrauline žarna, kad surinktumėte išsiliejusią hidraulinę alyvą.
3. Nuvalykite aplink hidraulines movas.
4. Naudodami atsuktuvą nuimkite hidraulinės žarnos su defektais montavimo stabdiklį (1).
5. Iki galo įspauskite antgalį (2) į hidraulinę movą (3) ir ištraukite hidraulinę žarną.
6. Išimkite apsauginius kaiščius iš naujos hidraulinės žarnos.
7. Patikrinkite, ar hidraulinė žarna apsaugota ir ar sulenkimų spindulys yra kuo didesnis.
8. Įstatykite naują hidraulinę žarną, spausdami hidraulinės movos (3) į movą (2).
9. Nušluostykite išsiliejusią hidraulinę alyvą.

Akumuliatorių tikrinimas ir keitimas



Įpėjimas!

Akumuliatorių patikrą gali atlikti tik technikai, turintys reikiamų žinių.

Norėdami pakeisti akumuliatorių:

1. Nuvalykite aplink hidraulinės žarnos movą ir akumuliatorių.

2. Atlaisvinkite hidraulinę žarną iki akumulatoriaus pagal „Hidraulinės žarnos keitimas“.
3. Atsukite sugedusį akumuliatorių.
4. Įsukite naują akumuliatorių į vietą.
5. Atsukite hidraulinę žarną pagal „Hidraulinės žarnos keitimas“.

Slėgio patikra



Pavojus!

Tikrinant ir reguliuojant slėgio nustatymus, reikia, kad asmuo galėtų pasiekti galvutę, kai ji yra veikiamo slėgio..

Dėl šios priežasties šį darbą gali atlikti tik tie žmonės, kurie yra gerai susipažinę su galvutės funkcijomis ir konstrukcija.

Asmuo transporterio kabinoje turi būti gerai susipažinęs su transporterio ir galvutės veikimu.



Įpėjimas!

Prijungiant ir atjungiant manometrą, galvutės hidraulinėje sistemoje turi būti sumažintas slėgis.



Įpėjimas!

Galvutės hidraulinėje sistemoje sumontuoti akumulatoriai. Slėgis sistemoje gali išlikti tam tikrą laiką po to, kai buvo nutrauktas slėgio tiekimas.

Slėgio nustatymo tikrinimas ir reguliavimas

Nustatymai taikomi esant 40 °C hidraulinės alyvos temperatūrai, 0 barų grįžtamajam slėgiui ir 0 barų drenažo slėgiui.

1. Įšildykite hidraulinę sistemą iki nurodytos temperatūros.
2. Išeikite iš krano, judėkite kuo stabilesnės transporterio atramos kryptimi. Galvą pastatykite pagal „Stovėjimas pakreipus žemyn“.
3. Išmontuokite apsaugas, reikalingas pasiekti matavimo tašką, kuris bus naudojamas.
4. Prijunkite manometrą prie matavimo taško, susijusio su tikrinama funkcija.
5. Slėgio matuoklį nuskaitantis asmuo turi būti už transporterio ir galvutės.
6. Paleiskite transporterį. Pakelkite galvutę nuo žemės.
7. Slėgis galvutėje turi būti bent 20 barų didesnis už nustatytiną slėgį. Norint patikrinti tam tikras funkcijas, reikalinga speciali procedūra, žr. „Specialios instrukcijos“.
8. Nuskaitykite nustatytą slėgį manometre ir, jei reikia, sureguliuokite.
9. Išleiskite slėgį iš hidraulinės sistemos ir išmontuokite manometrą.

Slėgio nustatymai

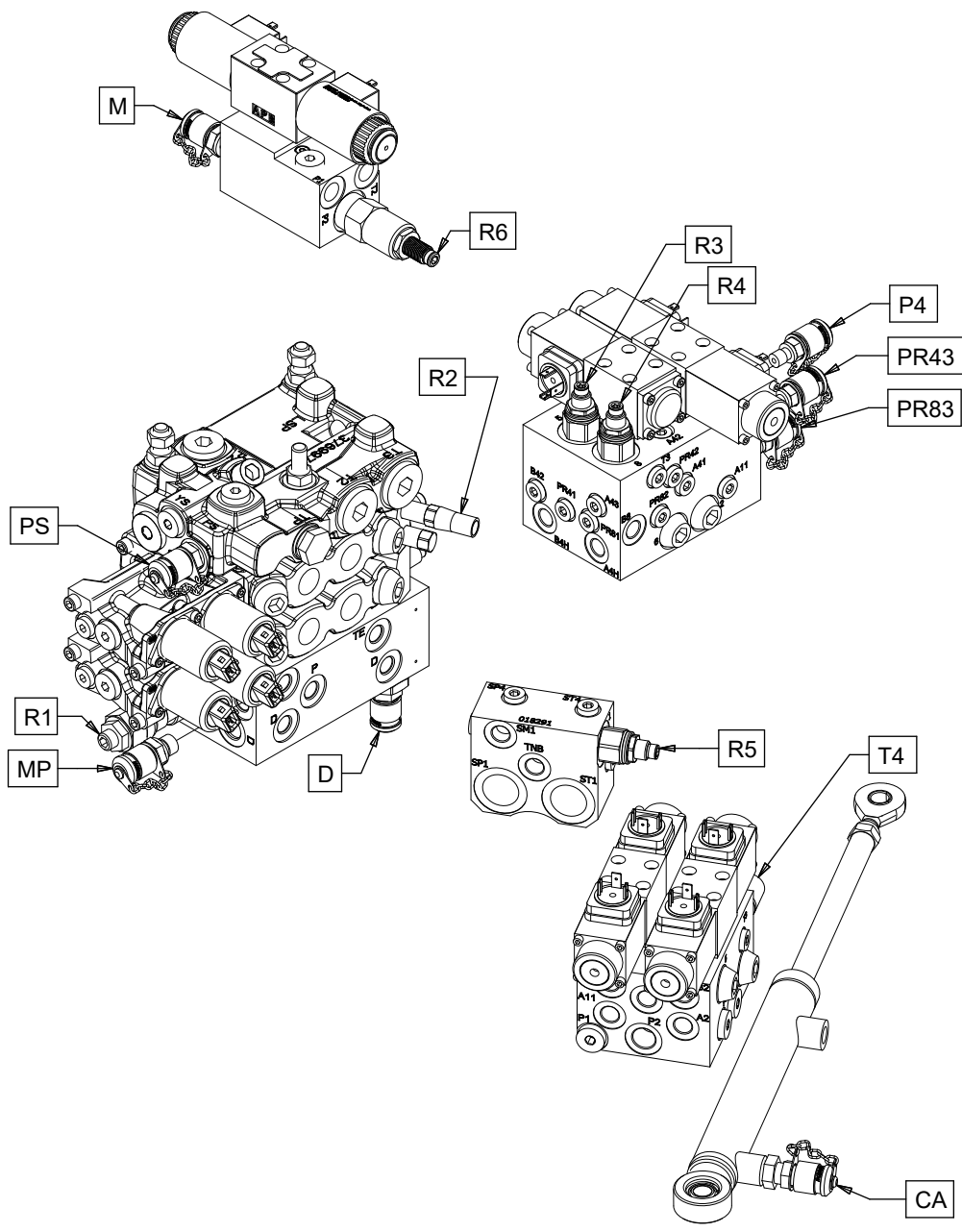

2804005

Funkcija	Matavimo taškas	Vožtuvas	Nustatymas [BAR]		Instrukcija
			Vardinis	maks.	
Pagrindinis slėgis	MP				Pagrindinio slėgio nustatymas.
Grįžtamasis slėgis	T4				Pagrindinio slėgio nustatymas.
Drenažo slėgis	D				Pagrindinio slėgio nustatymas.
Stiprintuvo slėgis	PS		35±2		
Pagalbinės funkcijos slėgis (kirtimo jungtis „pakreipti“ aukštyn/žemyn) (apatinis šakų nupjovimo peilis uždaryti/atidaryti) (šakų nupjovimo peiliai uždaryti/atidaryti)	P4	R1	160±5	165	
Tiekimo velenėlio svirtys	PR43	R3	115±5	120	Tiekimo velenėlio peties spaudimo reguliavimas.
Matavimo rato ištraukimas	PR83	R4	52,5±2,5	55	Matavimo rato slėgio tikrinimas.
Pjūklo strypo pradinė padėtis	CA	R2	45±2,5	50	Pjūklo juostos pradinės padėties patikra
Pjūklo strypas ištrauktas		R5	60±5	70	Pjūklo juostos išstūmimo nustatymas
Rotatorius	M	R6	180±5	200	

Specialios instrukcijos

Norint patikrinti ir sureguliuoti tam tikrus slėgio nustatymus, reikia atlikti specialią procedūrą pagal toliau pateiktas instrukcijas.

Pagrindinio slėgio nustatymas

Pagrindinio, grįžtamojo ir drenažo slėgio patikrą ir reguliavimą turi atlikti technikai, turintys reikiamų žinių atliekant galvutės techninę priežiūrą.

Tiekimo velenėlio peties spaudimo reguliavimas

Tiekimo velenėlio svirties slėgis turi būti kuo mažesnis, kad tiekimo velenėliai nenuslystų tiekdami. Vardinis nustatymas yra rekomenduojamas plieno velenėlių nustatymas.

Matavimo rato slėgio tikrinimas

Norint nuskaityti „Matavimo rato išstūmimo“ slėgį, turi būti suaktyvinta funkcija „Tiekimo velenėlio svirtys uždarytos“.

Pjūklo juostos pradinės padėties patikra

Pakeiskite hidraulinės žarnos laikiklį juostos tiekimo cilindro A angoje matavimo antgaliu. Funkcija turi būti suaktyvinta, kad būtų galima nuskaityti slėgį.

Pjūklo juostos išstūmimo nustatymas

Kad būtų užtikrintas optimalus veikimas, pjūklo strypo slėgis turi būti reguliuojamas atsižvelgiant į vyraujančias sąlygas (oro sąlygas, medžių rūšis ir pan.). Vardinė nuostata yra rekomenduojama numatytoji nuostata.

Pagrindinis nustatymas:

1. Nustatykite tiekimo velenėlių svirčių slėgio mažinimo vožtuvą į norimą pjūklo strypo slėgį.
2. Pakeiskite tiekimo velenėlių svirčių slėgio mažinimo vožtuvo ir pjūklo strypo slėgio mažinimo vožtuvo vietas.
3. Nustatykite norimą tiekimo velenėlių svirčių slėgį.

Tikslus derinimas:

Pasukite slėgio mažinimo vožtuvo reguliavimo varžtą pagal laikrodžio rodyklę, kad padidintumėte slėgį, ir pasukite prieš laikrodžio rodyklę, kad sumažintumėte slėgį. Būtinai atlikite tik nedidelius reguliavimus; 1/12 apsisukimo reguliavimas atitinka maždaug 5 barus.

Papildoma įranga

Papildomos įrangos apžiūros ir techninės priežiūros metu. Galvą statykite pagal „Stovėjimas pakeltoje padėtyje“, nebent nurodyta kitaip.

Sniego danga

Galvą pastatykite pagal „Stovėjimas pakreipus žemyn“.

Patikrinkite, ar saugi ir nepažeista sniego danga.

Priveržkite atsilaisvinusius varžtus ir pakeiskite sniego dangą, jei ji sulūžusi ar pažeista.

Suvirinimo aparatų remontas.

Suvirinimo remonto darbus gali atlikti tik technikai, turintys reikiamų žinių pagal „Log Max AB“ pateiktas suvirinimo instrukcijas.

Svarbu!

Suvirinimo darbų ant galvutės metu kyla didelis pavojus, kad elektriniai komponentai bus sunaikinti.

Techninės priežiūros grafikas

Tepimo grafikas, 8 val.

Visi galvutės tepimo taškai pasiekiami, kai galvutė pastatyta pagal „Stovėjimas pakeltoje padėtyje“.

Svarbu!

Tepalų reikalavimai ir rekomendacijos pateikiami skyriuje „Techniniai duomenys“

Pastaba!

Kad būtų lengviau sutepti šakų nupjovimo peilius, statant galvutę gali būti naudinga visiškai neatidaryti šakų nupjovimo peilių. Taip tepimo antgalių padėtį galima šiek tiek reguliuoti traukiant peilius.

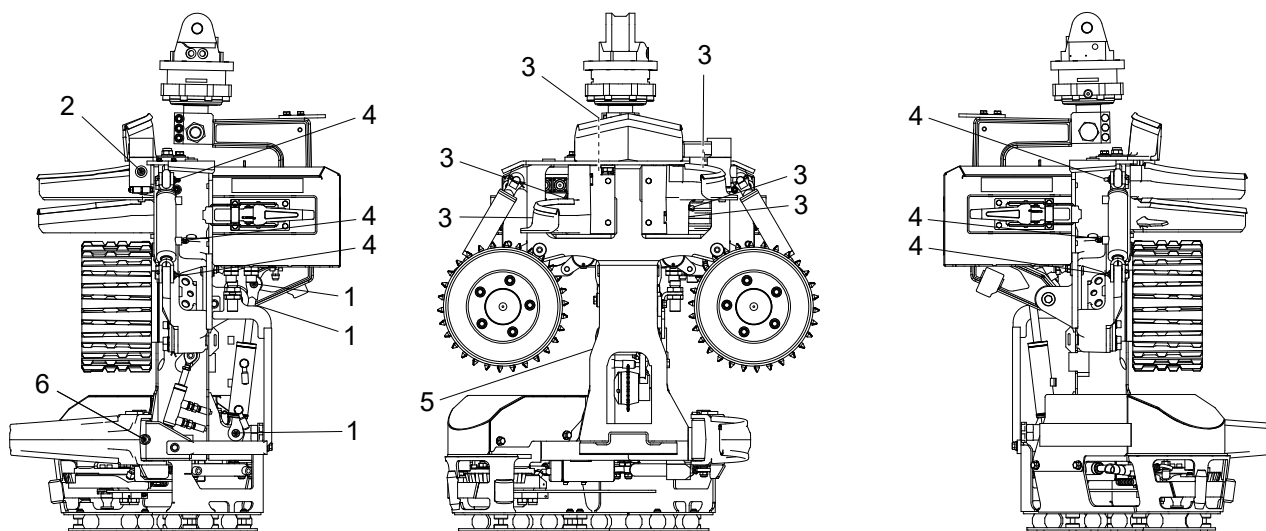

Poz.	Tepimo vieta	Komentaras	Numeris
1	Kirtimo jungtis su cilindru		3
2	Viršutinis šakų nupjovimo peilis		1
3	Dešinieji ir kairieji šakų nupjovimo peiliai su cilindrais		6
4	Tiekimo velenėlių svirtys su cilindrais		6
5	Matavimo rato petys		1
6	Apatinis šakų nupjovimo peilis		1

Techninės priežiūros grafikas, 8 val.

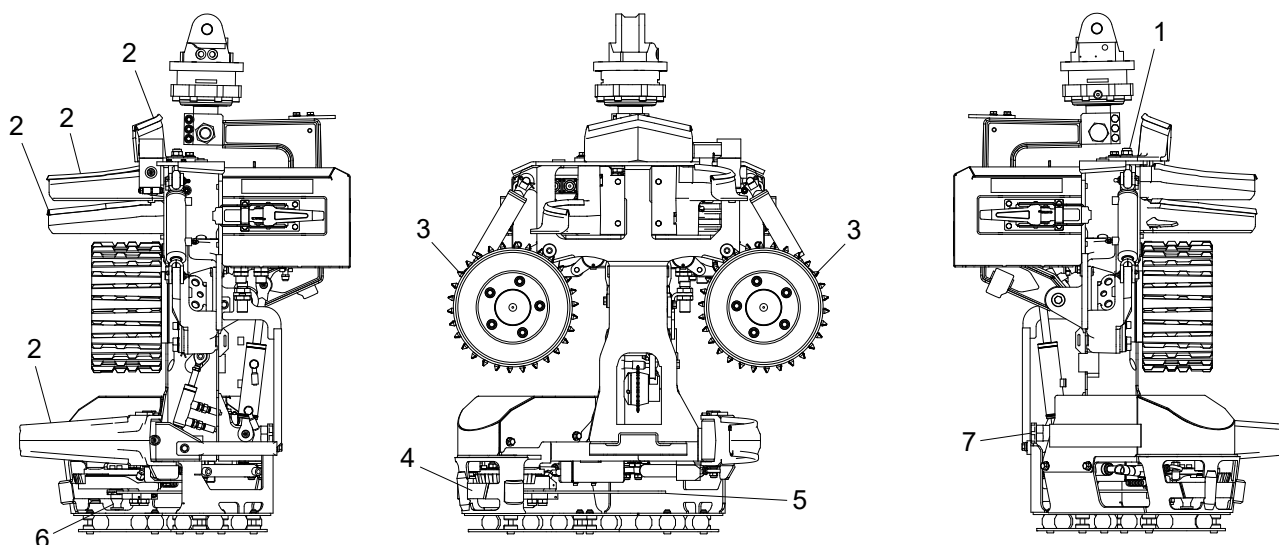

Poz.	Techninės priežiūros taškai	Veiksmas	Puslapis
	„Head“ (Galva)	Grubus valymas	48
	Pjūklo grandinės sutepimas	Funkcijos bandymas	61
	Žarnos ir kabeliai	Patikrinkite, jei reikia, pakeiskite	66
	Įtempimo diržai	Patikrinkite, įtempkite/pakeiskite, jei reikia	
1	Viršutinis šakų nupjovimo peilis	Viršutinio šakų nupjovimo peilio varžto ir veržlės griovelyje tikrinimas ir reguliavimas	55
2	Laipiojimo peiliai (visi)	Patikrinkite kraštus ir, jei reikia, pagalaskite	51
3	Tiekimo ritinėlis	Tiekimo ritinėlių tikrinimas	56
4	Grandinės apsauga	Patikrinkite, jei reikia, pakeiskite	60
5	Pjūklo strypas ir grandinė	Patikrinkite, jei reikia, pakeiskite *	61, 61
6	Pjūklo grandinės krumpliaratis ir pjūklo grandinės gaudyklė	Patikrinkite, jei reikia, pakeiskite	62
7	Pjūklo grandinės alyva	Pjūklo grandinės alyvos papildymas*	60

* Gali tekti atlikti dažniau nei kas 8 valandas.

Techninės priežiūros grafikas, 50 val.

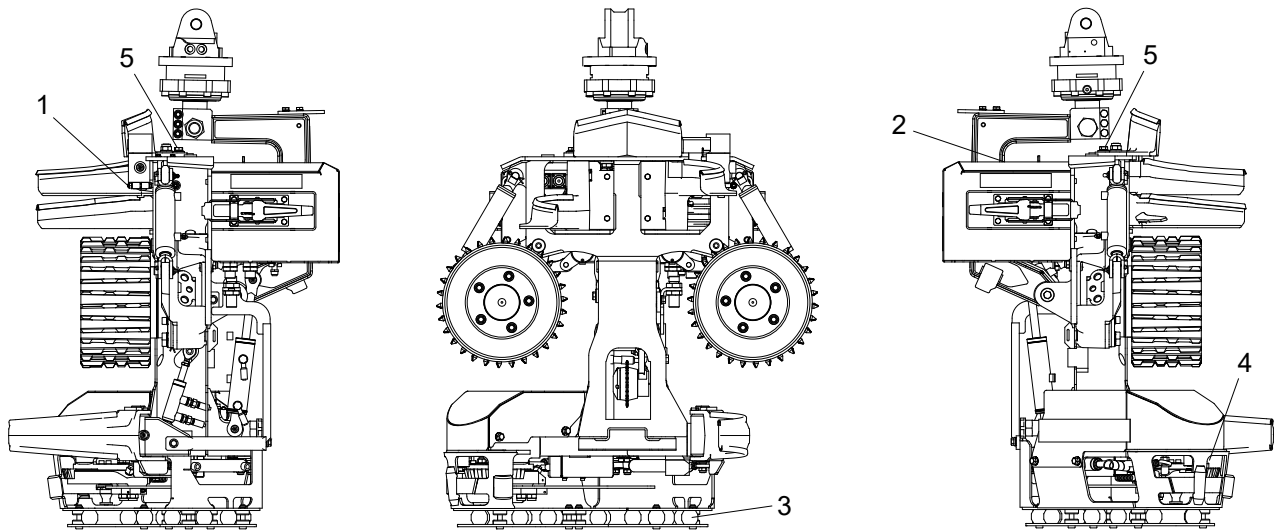

Poz.	Techninės priežiūros taškai	Veiksmas	Puslapis
	„Head“ (Galva)	Įsitikinkite, kad galvutėje nėra jokių įtrūkimų	48
	Vamzdiniai kaiščiai	Patikrinkite, jei reikia, pakeiskite	
	Apsauga	Varžtų patikra, priveržimas	93
	Elektros instaliacija	Elektros instaliacijos tikrinimas	49
	Skersmens matavimo vienetas	Patikra	57
1	Viršutinis šakų nupjovimo peilis	Viršutinio šakų nupjovimo peilio spyruoklė ir išankstinė apkrova	53
2	Kirtimo grandis	Patikrinkite stabdymo taukšus, jei reikia, pakeiskite	49
3	Sudrėkinta apsauginė plokštė	Patikrinkite varžtus ir gumines spyruokles	49
4	Pjūklo blokas	Guolių tepimas	
5	Dešinieji ir kairieji šakų nupjovimo peiliai	Velenų fiksavimo varžtų patikra	50

Techninės priežiūros grafikas, 250 val.

Svarbu!

Po pirmųjų 250 darbo valandų reikia atlikti visus techninės priežiūros veiksmus.

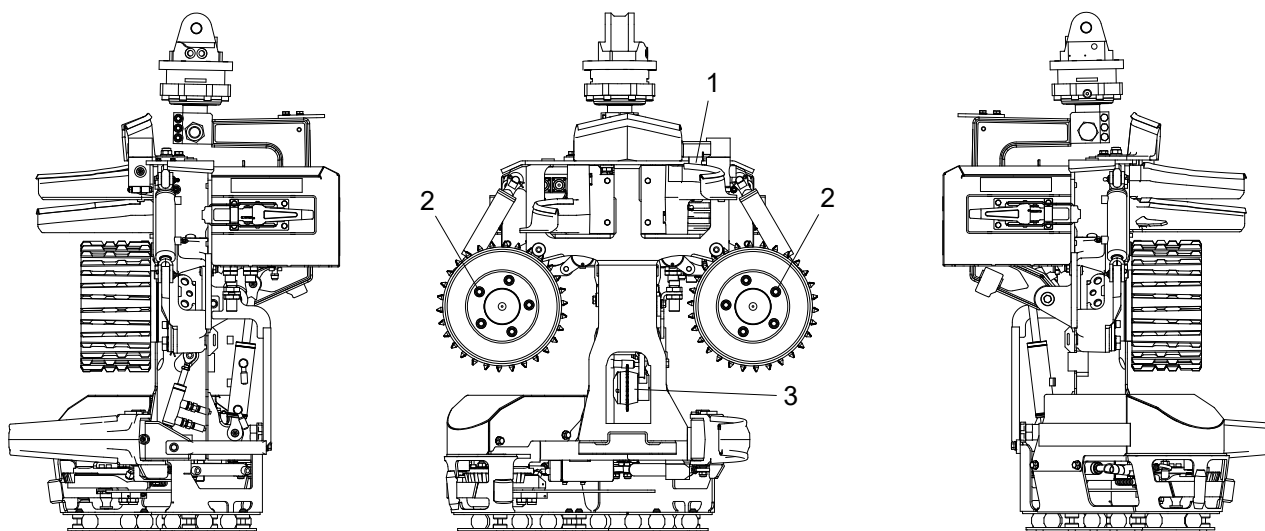

Poz.	Techninės priežiūros taškai	Veiksmas	Puslapis
	Hidraulinė sistema	Slėgio patikra	73
1	Viršutinis šakų nupjovimo peilis	Jutiklių tikrinimas ir reguliavimas	54
2	Tiekimo ritinėlis	Priveržimo veržlės	56
3	Ilgio matavimo vienetas	Ilgio matavimo įtaiso tikrinimas	58

Techninės priežiūros grafikas, 1000 val.

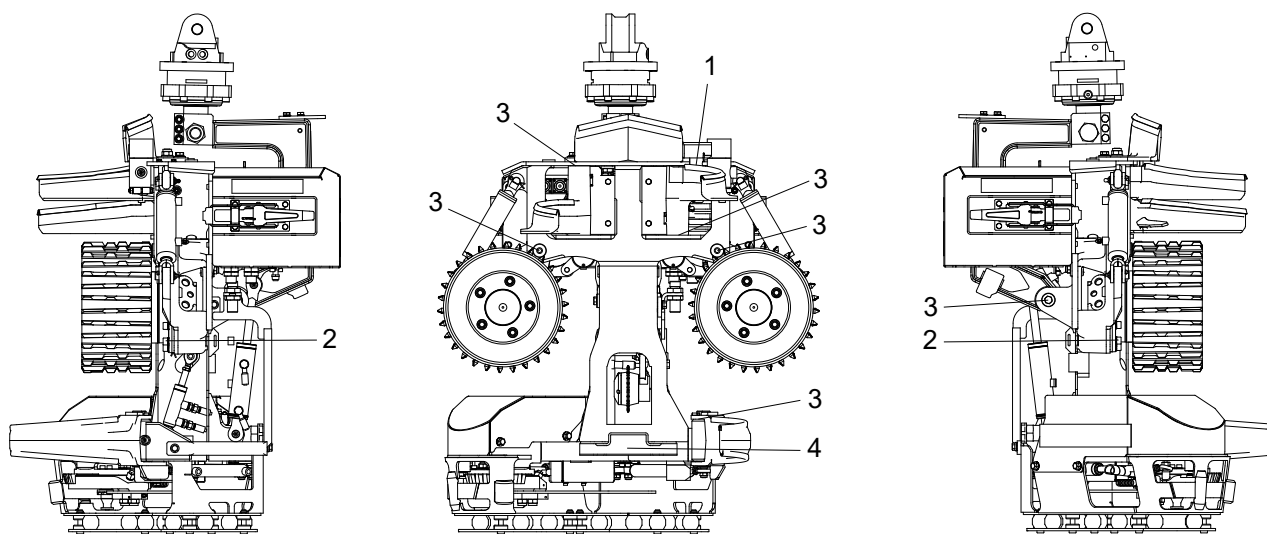

Poz.	Techninės priežiūros taškai	Veiksmas	Puslapis
1	Viršutinis šakų nupjovimo peilis	Pagrindiniai jutiklių nustatymai	54
2	Tiekimo velenėlių varikliai	Priveržimas, varžtai	57
3	Velenėlių svirtys, šakų nupjovimo peiliai, pjovimo jungtis	Ašinio laisvumo tikrinimas	51
4	Nusidėvėjimo plokštelės	Nusidėvėjimo plokštelių tikrinimas	50

Techninės priežiūros informacija

galvutės techninę priežiūrą turi atlikti technikai, turintys reikiamų žinių pagal pridėtą techninės priežiūros vadovą.

Elektros ir hidraulikos schemas galima gauti paprašius Log Max AB.

Trikčių šalinimas

Gedimas

Nepaisant tinkamo galandimo, viršutinis šakų nupjovimo peilis paprastai pakeliamas nuo kamieno arba įpjaujamas į kamieną.

Jokia pjūklo grandinės alyva nepasiekia pjūklo strypo.

Skersmens matavimo problemos.

Ilgio matavimo problemos.

Tiekimo blokas netiekia rąsto per galvutę.

Galimas gedimas - veiksmas

- Spyruoklę ir jos išankstinę apkrovą reikia patikrinti ir, jei reikia, sureguliuoti, žr. „Viršutinio šakų nupjovimo peilio spyruoklė ir išankstinė apkrova“.
- Baigėsi pjūklo grandinės alyva. Užpildykite pjūklo grandinės alyva.
- Užsikimšę koštuvai. Išvalykite sistemos koštuvus.
- Užsikimšę kanalai. Nuvalykite ortakius strypo laikiklyje ir pjūklo strypą.
- Netinkami valdymo sistemos nustatymai.
- Užsikimšusi ventiliacijos žarna arba jos filtras.
- Užsikimšęs arba sugedęs tepimo siurblys.
- Netinkamai nustatytas hidraulinis slėgis.
- Nutrūkusi jungtis arba jos laisvumas.
- Susidėvėję arba ovalūs tiekimo velenėliai.
- Pažeistas skersmens jutiklis.
- Nutrūko skersmens jutiklio kabelis.
- Netinkamai nustatytas hidraulinis slėgis.
- Sugedę akumulatoriai, žr. „Akumuliatorių tikrinimas ir keitimas“.
- Netinkamas viršutinio šakų nupjovimo peilio jutiklio nustatymas.
- Netinkamas ilgio matavimo vieneto kalibravimas.
- Sugadintas jutiklis.
- Nutrūko ilgio matavimo jutiklio kabelis.
- Paleiskite ilgio matavimo vieneta.
- Patikrinkite pradinės padėties jutiklį pjūklo bloke.

Techniniai duomenys

Matmenys ir svoris

Matmenys ir bazinis svoris.

Bazinis svoris*	420 kg
Min. plotis	818 mm
Maks. plotis	1005 mm
Aukštis iki viršutinio šakų nupjovimo peilio	1036 mm
Aukščio iki kirtimo sąsaja	1038 mm
Maks. medžio skersmuo, DBH	250 mm
Maks. pjovimo skersmuo	410 mm
Min. anga tarp tiekimo ritinėlių, V formos plienas	11 mm
Maks. anga tarp tiekimo ritinėlių, V formos plienas	329 mm
Maks. anga tarp šakų nupjovimo peilių	358 mm

*Bazinis svoris reiškia veikiančią galvutę su padavimo ritinėliu V formos plieniu Hard Grip, lengvai pjaunančiu pjūklų, sudrėkinta apsaugine plokšte ir pripildytu alyvų.

Papildomos įrangos svoris

Tiekimo ritinėlis, V formos plienas Soft Grip	+1 kg
Sniego danga	+0,5 kg
Integruotas suktuvo valdymas	+18 kg
Kelmų apdorojimas	+1 kg

Rekomenduojami sukimo įtaisai

Indexator AV4E	+32 kg
Indexator GV4	+27 kg

Triukšmo lygis

LWA = 110 dB (A)*

* Triukšmo lygis matuojamas pagal EN ISO 3744:2009 su ± 2 dB paklaida (A) pagal EA-4/16:2003. Triukšmo lygis matuojamas, kai galvutės pjūklų variklis įjungiamas be apkrovos didžiausiu leidžiamu greičiu.

Temperatūra

Nenaudokite galvutės, jei lauko temperatūra žemesnė nei -35 °C.

Hidraulika

Hidraulinės alyvos reikalavimai

Hidraulinė alyva pagal DIN 51524			HL arba HLP
Grynumas pagal ISO 4406			15/13/11
Klampumas	Įprastas darbas	min.	15 mm ² /s
		nominalus	30 mm ² /s
	Pradedančio veiklą įmonėje	maks.	380 mm ² /s
Hidraulinės alyvos temperatūra	Įprastas darbas	min.	20°C
		maks.	70°C

Galvutė buvo išbandyta su Q8 Hummel 46 prieš pristatymą.

Bendrosios rekomendacijos 280 barų versija

Pastaba!

Didžiausias leistinas hidraulinis slėgis taip pat nurodytas ant galvutės duomenų plokštelės.

Didžiausia variklio galia transporteryje	69 kW
Maks. hidraulinė galia iš hidraulinio siurblio	55 kW
Maks. hidraulinis slėgis hidrauliniame siurblyje	280 bar
Maks. hidraulinės alyvos srautas	140 l/min

Mažiausia variklio galia transporteryje	47 kW
Min. hidraulinė galia iš hidraulinio siurblio	38 kW
Min. hidraulinis slėgis hidrauliniame siurblyje	255 bar
Min. hidraulinės alyvos srautas	90 l/min

Bendrosios rekomendacijos 210 bar versija

Pastaba!

Didžiausias leistinas hidraulinis slėgis taip pat nurodytas ant galvutės duomenų plokštelės.

Didžiausia variklio galia transporteryje	60 kW
Maks. hidraulinė galia iš hidraulinio siurblio	49 kW
Maks. hidraulinis slėgis hidrauliniame siurblyje	210 bar
Maks. hidraulinės alyvos srautas	140 l/min

Mažiausia variklio galia transporteryje	36 kW
Min. hidraulinė galia iš hidraulinio siurblio	44 kW
Min. hidraulinis slėgis hidrauliniame siurblyje	190 bar
Min. hidraulinės alyvos srautas	115 l/min

Pjūklo grandinės greitis

Maks. pjūklo grandinės greitis yra:

- 34 m/s pjūklo grandinei su 0,404col. žingsniu.

Jei pjūklo grandinės gamintojas nurodo mažesnį pjūklo grandinės greitį, nei nurodyta pirmiau, būtina laikytis pjūklo grandinės gamintojo taisyklių.

Jei keičiami komponentai, galintys pakeisti pjūklo bloko grandinės greitį, pjūklo variklio greitis turi būti patikrintas taip, kad nebūtų viršytas nustatytas pjūklo grandinės greitis.

Tepalas

Svarbu!

Niekada nemaišykite skirtingų tipų tepalų, nebent aiškiai nurodyta, kad tai gali įvykti. Kiekvienas tepalas turi savo priedą, kuris suteikia jam specifinių savybių. Kai maišomi skirtingi tepalai, šios savybės gali būti pakeistos ir dėl to sugesti.

Reikalavimai grandininei pjūklų alyvai

Norint pasiekti geras pjūklo bloko ir siurblio tepimo savybes, reikalinga pjūklo grandinės alyva, kuri veikia įvairiose klimato zonose, išlaikydama savo funkciją. Pjūklo grandinės alyva turi būti ne klampi, gerai sukimba ir turi pakankamą tepimo poveikį pjūklo grandinei ir pjūklo strypui, tuo pačiu metu, kai filtrai ir tepimo kanalai neužsikemša.

Naudojant pjūklo grandinės alyvą su per dideliu klampos skaičiumi, pjūklo grandinės alyva esant žemai temperatūrai tampa klampi, todėl sumažėja tepimo siurblio efektyvumas. Dėl šių problemų nusidėvi tepimo siurblys ir pjūklo blokas, o tai savo ruožtu gali sukelti pasikartojančius gedimus. Tai gali tęstis net pakeitus į mažiau klampią grandininę pjūklo alyvą.

Naudokite bioalyvą, kurio ISO VG numeris yra nuo 32 iki 68.

Klampos indeksas turi būti didesnis nei 180 ir pritaikytas vyraujančiam klimatui.

Tepimo siurblys buvo išbandytas su Q8 T65 75W-90 prieš pristatymą.

Tepalas

Naudojamas tepalas turi pasižymėti geromis tepimo savybėmis ir geru sukibimu, esant:

- mažos apsukos.
- didelė apkrova.
- svyruojančius judesius.
- galingas vibracijas.
- smūginės apkrovos ir dažni paleidimai.
- temperatūra, kurią guolis gali pasiekti darbo metu.

Tepaliniame tepale neturi būti sulfidų, pvz., molibdeno disulfido arba cinko sulfido. Tepalinio tepalo sudėtyje taip pat neturi būti grafito kaip priedo.

Optimaliam veikimui ir tarnavimo laikui užtikrinti taip pat rekomenduojama, kad naudojamas tepalas:

- jis pasižymi rūdims atspariomis savybėmis.
- pasižymi geromis atsparumo vandeniui savybėmis.
- jis yra biologiškai skaidus.
- tinka vyraujančiam klimatui.

Prieš pristatymą galvutės velenai sutepami „Q8 Rembrandt EP2“ tepalu.

Prieš pristatymą galvutės guoliai sutepami SKF LGLT 2 tepalu.

Bendrieji priveržimo sukimo momentai

Jei nenurodyta kitaip, taikomi toliau nurodyti bendrieji priveržimo sukimo momentai.

Alyvuoto plieno sraigtinių jungčių priveržimo sukimo momentas.				
		Klasė pagal SS-ISO 898-1		
Sriegis	Žingsnis [mm]	8.8 [Nm]	10.9 [Nm]	12.9 [Nm]
M3	0,50	1,2	1,7	2,1
M4	0,70	2,9	4	4,9
M5	0,80	5,7	8,1	9,7
M6	1,00	9,8	14	17
M8	1,25	24	33	40
M10	1,50	47	65	79
M12	1,75	81	114	136
M14	2,00	128	181	217
M16	2,00	197	277	333
M18	2,50	275	386	463
M20	2,50	385	541	649
M22	2,50	518	728	874
M24	3,00	665	935	1120
M27	3,00	961	1350	1620
M30	3,50	1310	1840	2210
M33	3,50	1770	2480	2980
M36	4,00	2280	3210	3850

Bendrieji priveržimo sukimo momentai su „Nord-Lock“ poveržlėmis

Alyvuoto plieno varžtinių jungčių su „Nord-Lock“ poveržlėmis priveržimo sukimo momentai.				
		Klasė pagal SS-ISO 898-1		
Sriegis	Žingsnis [mm]	8.8 [Nm]	10.9 [Nm]	12.9 [Nm]
M3	0,50	1,7	2	2,2
M4	0,70	3,8	4,5	5,1
M5	0,80	7,5	8,9	10
M6	1,00	13,1	15,5	17,4
M8	1,25	32	37	42
M10	1,50	62	73	82
M12	1,75	107	126	142
M14	2,00	170	201	226
M16	2,00	260	307	345
M18	2,50	364	430	483
M20	2,50	510	602	676
M22	2,50	696	821	921
M24	3,00	878	1036	1165
M27	3,00	1284	1514	1700
M30	3,50	1750	2064	2318
M33	3,50	2360	2783	3124
M36	4,00	3043	3589	4029

Log Max

2000T

Vartotojo vadovas originalo kalba

121001-lt

Log Max

2000T

Vartotojo vadovas originalo kalba

121001-lt

Log Max

2000T

Vartotojo vadovas originalo kalba

121001-lt

Log Max

2000T

Vartotojo vadovas originalo kalba

121001-lt

Log Max

2000T

Vartotojo vadovas originalo kalba

121001-lt

Log Max

2000T

Vartotojo vadovas originalo kalba

121001-lt

Log Max

2000T

Vartotojo vadovas originalo kalba

121001-lt